

DWT[®]

www.dwt-pt.com

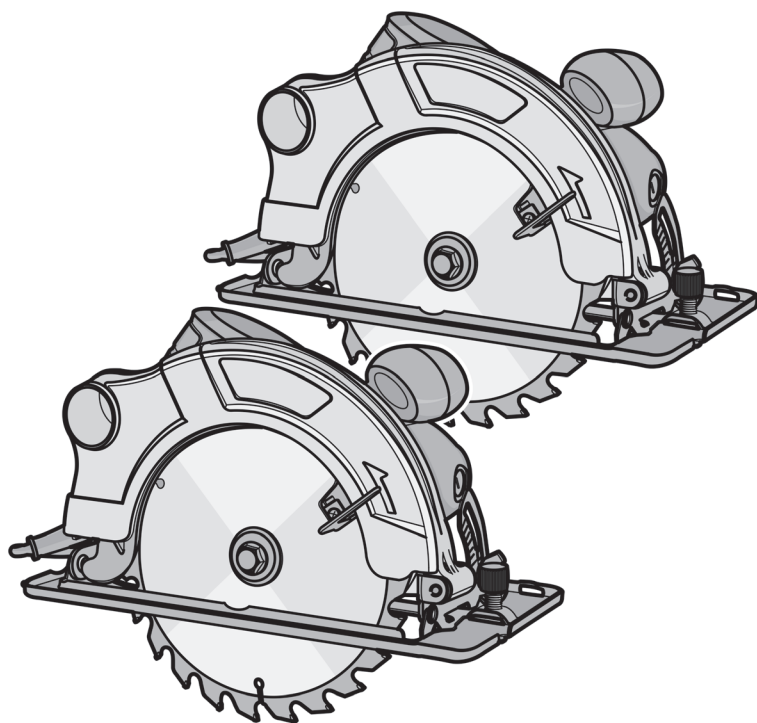

HKS12-54
HKS12-63
HKS15-65
HKS18-75
HKS18-85



ru Оригинальное руководство
по эксплуатации

uk Оригінальна інструкція з
експлуатації



CH	<i>Merit Link International AG Switzerland</i>	<i>[0041] 916000888</i>	<i>[0041] 916000888</i>	<i>info@dwt-pt.com</i>
DE	<i>ML Meritlink Hardware Germany GmbH Deutschland</i>	<i>[0049] 3068055522</i>	<i>[0049] 3068055994</i>	<i>info@dwt-pt.de</i>
BR	<i>DWT do Brasil Ferramentas Ltda Brasil</i>	<i>[0055] 4121012600</i>		<i>técnico@dwt.com.br</i>
PL	<i>HANMAR Polska</i>	<i>[0048] 338587829</i>	<i>[0048] 338586100</i>	<i>serwis.ustron@hanmar.pl</i>
CZ	<i>GARLAND distributor, s.r.o. Czech republic</i>	<i>[00420] 493523523</i>	<i>[00420] 493522916</i>	<i>garland@garland.cz</i>
GR	<i>A. Mattes industrial products SA Ελλάδα</i>	<i>[0030] 2109851000</i>	<i>[0030] 2109839721</i>	<i>info@mattes.gr</i>
RU	<i>ООО "БОКС МУВИНГ" Россия</i>	<i>[007] 8123321644</i>		<i>office@giper.tv</i>
BY	<i>ОДО "Планета ДВТ" Беларусь</i>	<i>[00375] 175109545</i>	<i>[00375] 175109545</i>	<i>info@dwt.by</i>
UA	<i>ТОВ "Едіссон" Україна</i>	<i>[0038] 563749060</i>	<i>[0038] 563749066</i>	<i>dwt@eds-group.dp.ua</i>
LT	<i>UAB "Balimpeksas" Lietuva</i>	<i>[00370] 52444077</i>	<i>[00370] 52499280</i>	<i>balimpeks@is.lt</i>
LV	<i>DWT.LV Latvija</i>	<i>[00371] 26655503</i>	<i>[00371] 67447509</i>	<i>birojs@htool.lv</i>
MD	<i>BEM INNA SRL Moldova</i>	<i>[00373] 921180</i>	<i>[00373] 429368</i>	<i>masterbem@mail.ru</i>
EG	<i>AL Hurria for Suppliers, Trading Agents Public Import & Export Egypt</i>	<i>[0020] 033919328</i>		
IQ	<i>Arkan Ali Mohammad Ali Mandalawi Iraq</i>	<i>[00964] 7702975399</i>	<i>[00964] 7702975399</i>	
LY	<i>Bitrek Company Libya</i>	<i>[00218] 512611882</i>	<i>[00218] 51262812</i>	
IR	<i>DWT Iran Iran</i>	<i>[0098] 2163498</i>	<i>[0098] 2189787426</i>	<i>dwt.iran@gmail.com</i>
KZ	<i>ТОО "TECHNOSECTOR" Қазақстан</i>	<i>[007] 7273748325</i>		<i>info@technosector.kz</i>

Русский

Пояснительные рисунки	страницы 4 - 9
Общие указания по ТБ, инструкция по эксплуатации	страницы 10 - 16
Схемы запчастей	страницы 24 - 27
Сервисные центры	страницы 28 - 32
Гарантия DWT	страница 33
Гарантийный талон и сервисные талоны	страницы 44 - 46

Українська

Пояснювальні малюнки	сторінки 4 - 9
Загальні вказівки по ТБ, інструкція з експлуатації	сторінки 17 - 23
Схеми запчастин	сторінки 24 - 27
Сервісні центри	сторінки 28 - 32
Гарантія DWT	сторінки 34 - 39
Гарантійний талон і сервісні талони	сторінки 44 - 46

HKS12-54

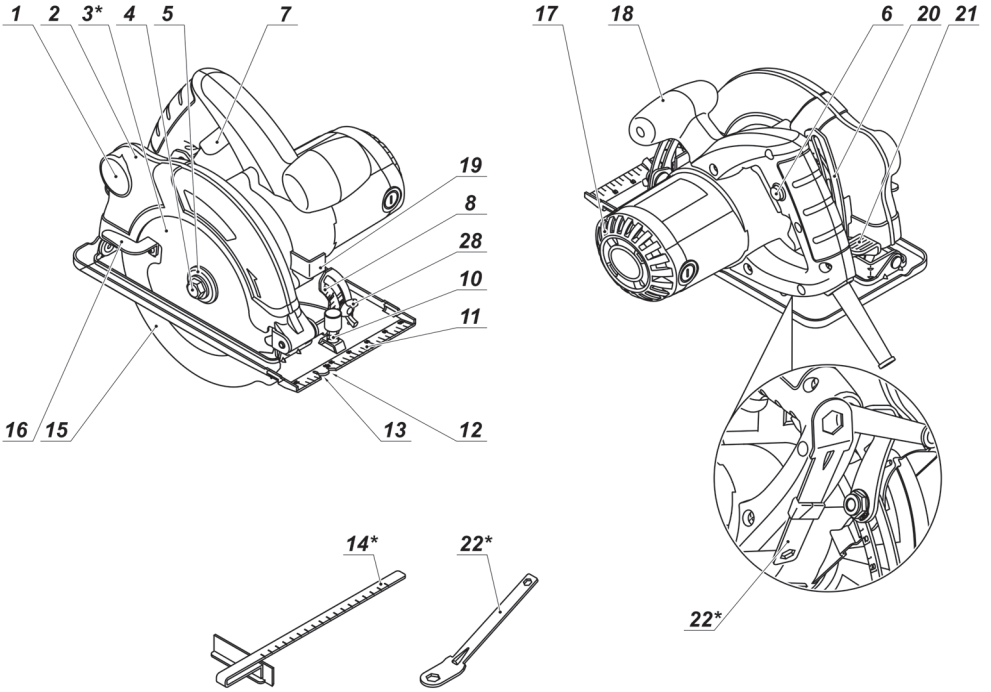

HKS12-63

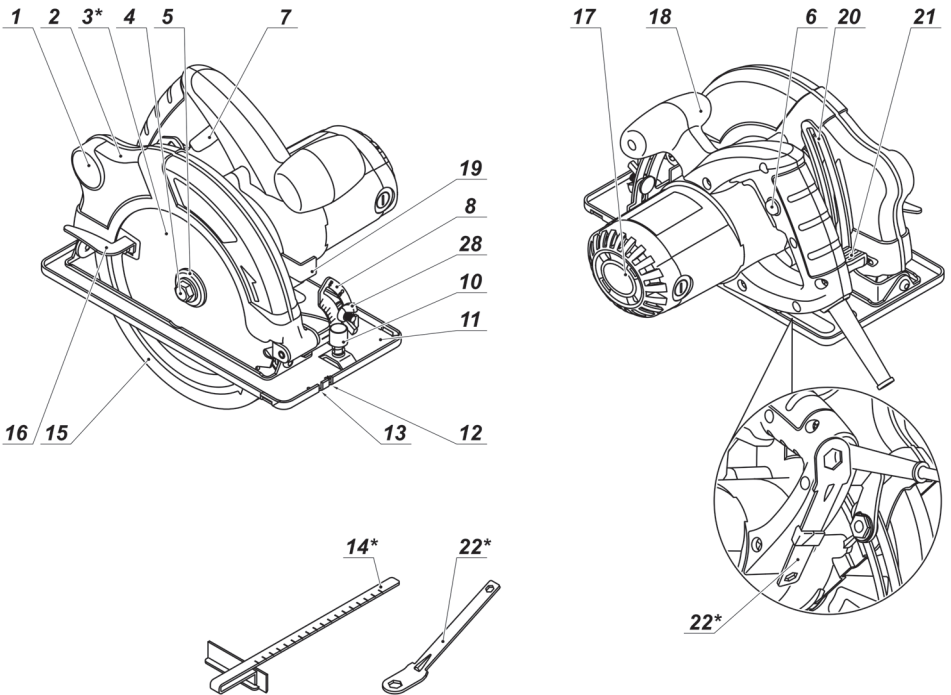

HKS15-65

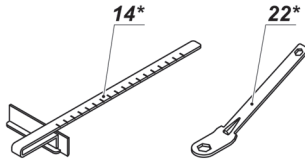
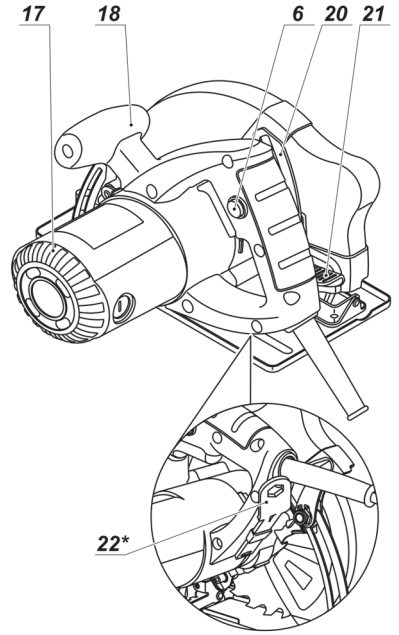
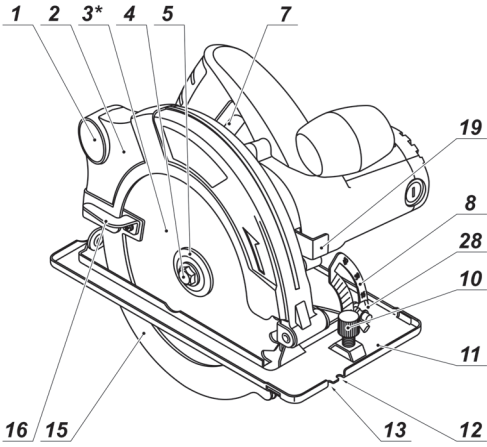

HKS18-75

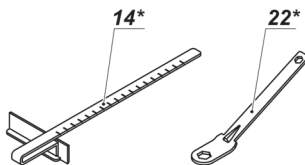
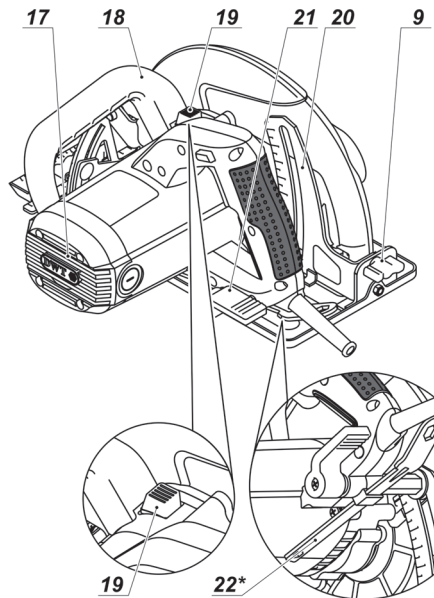
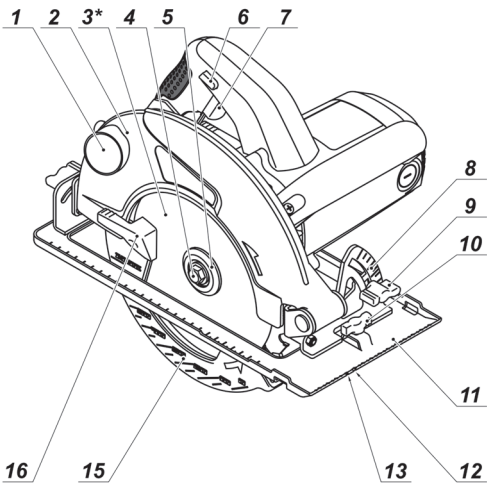

HKS18-85

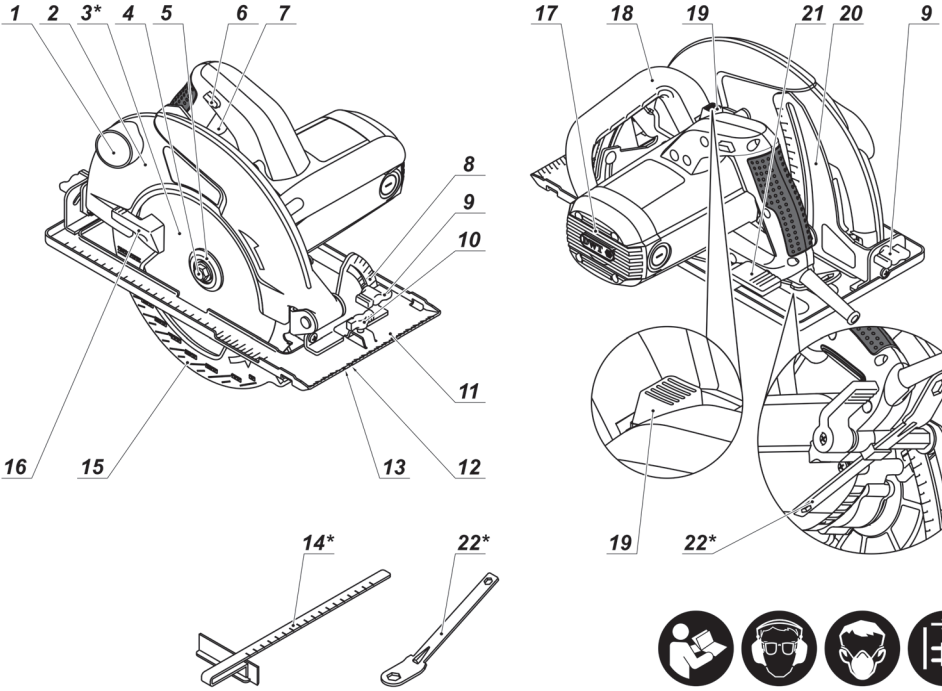

1

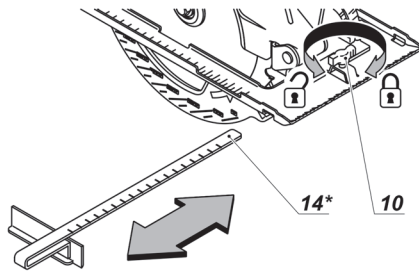

HKS12-54 / HKS12-63

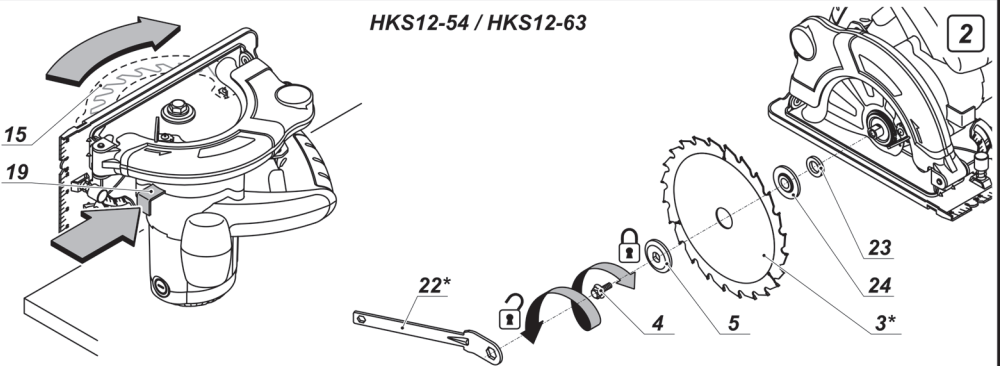

2

HKS15-65

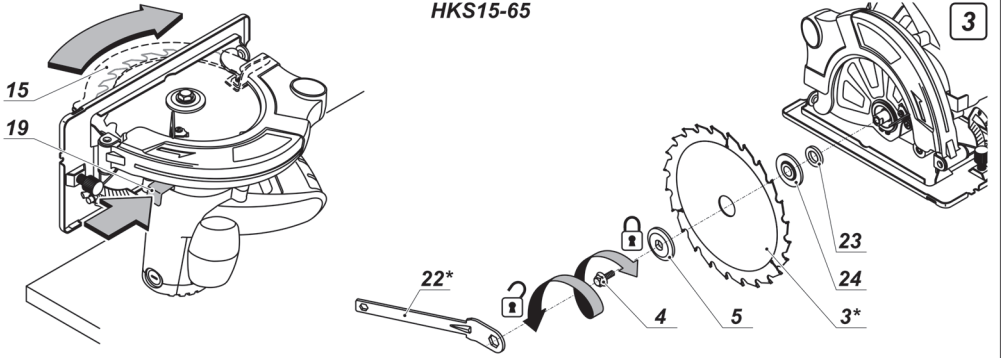

3

HKS18-75 / HKS18-85

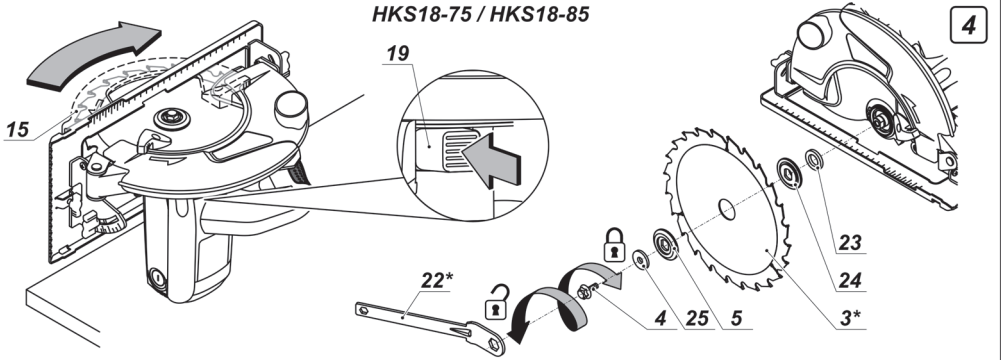

4

HKS12-54 / HKS12-63 / HKS15-65

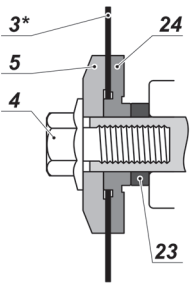

HKS18-75 / HKS18-85

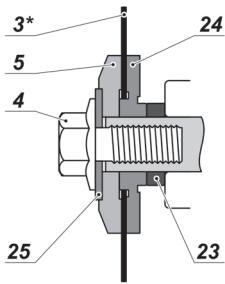

5

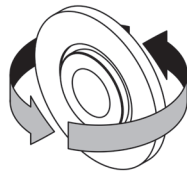
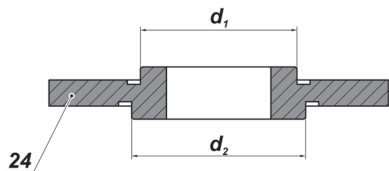

6

HKS18-75 / HKS18-85

7

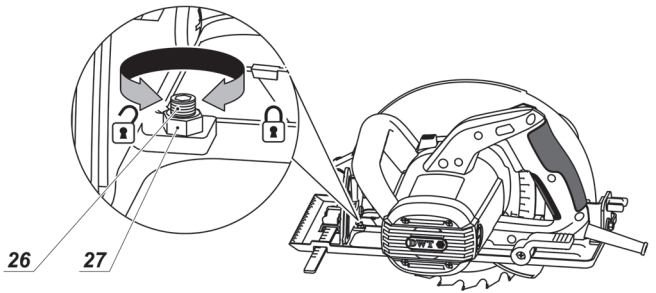
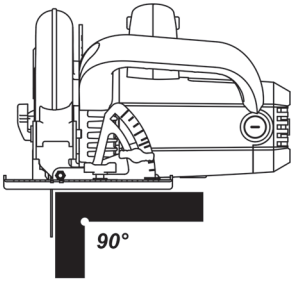

8

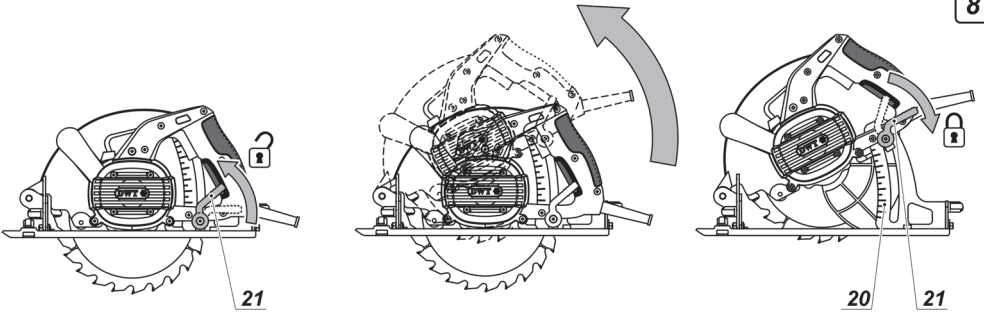

HKS12-54 / HKS12-63

9

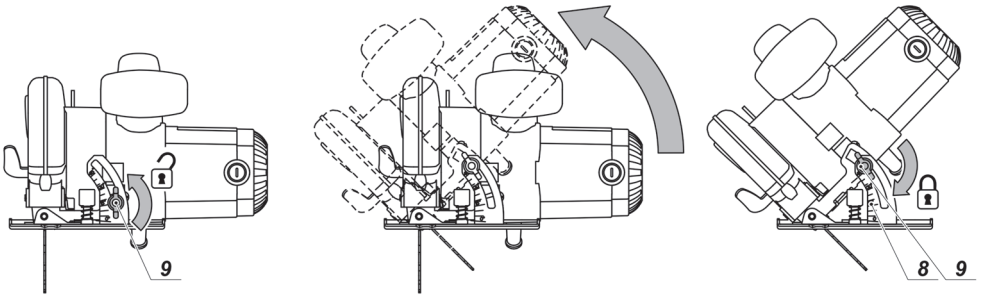

HKS15-65

10

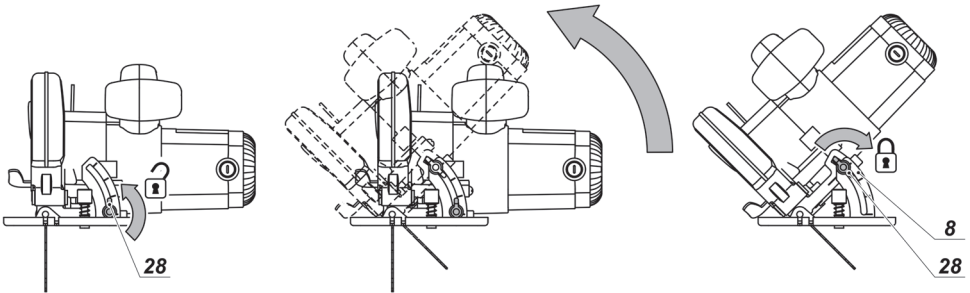

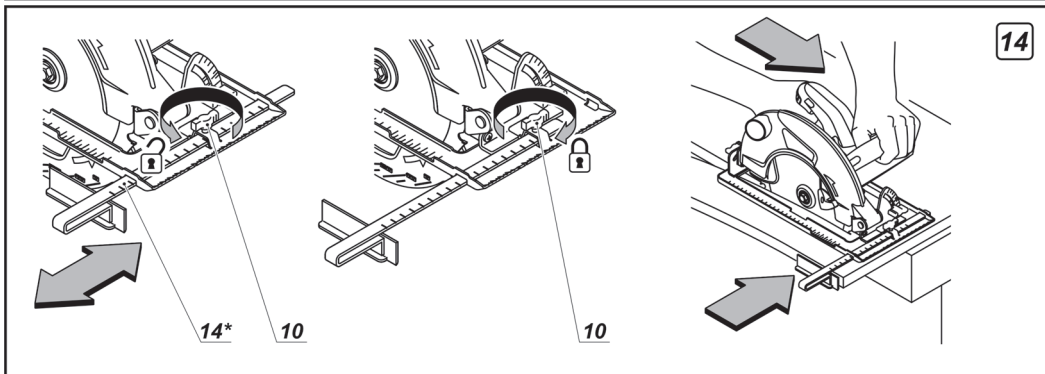
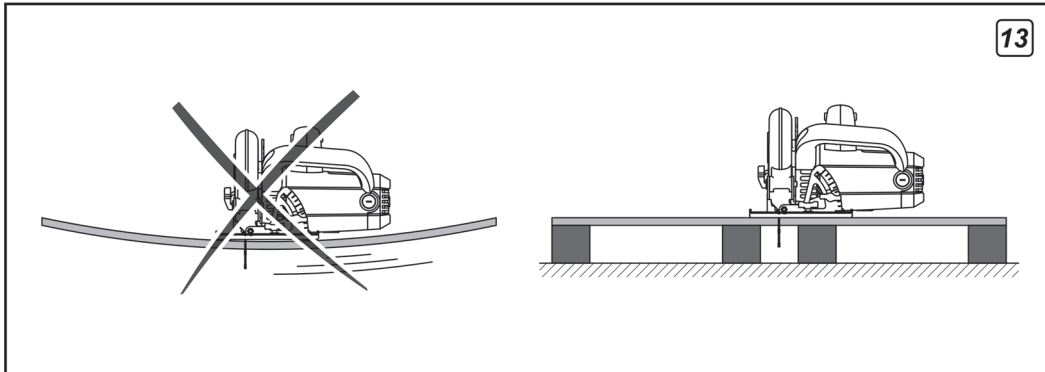
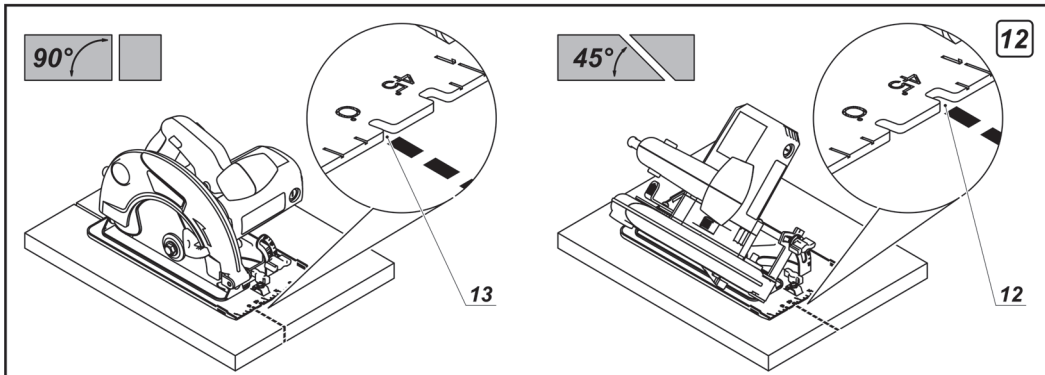
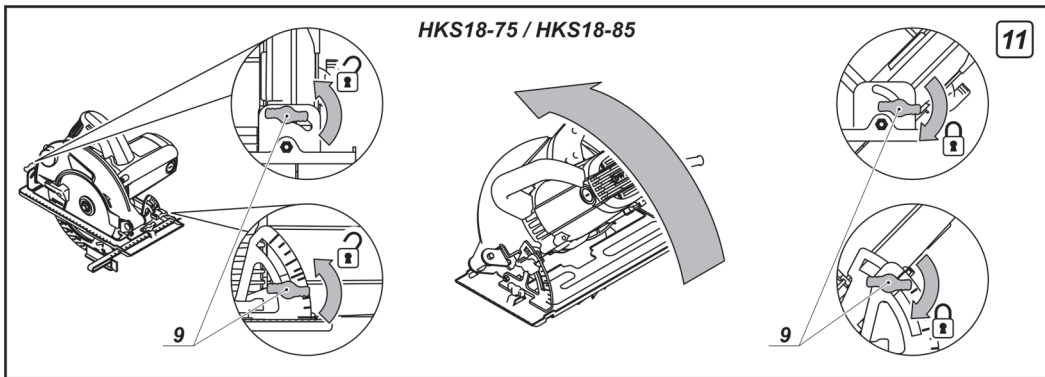

Технические характеристики электроинструмента

Ручная циркулярная пила **HK512-54** **HK512-63** **HK515-65** **HK518-75** **HK518-85**

Код электроинструмента
[127 В ~50/60 Гц]
[230 В ~50/60 Гц]

742340
743507

742357
743514

742364
743521

742371
743538

742388
743545

Номинальная мощность

[Вт]

1200

1500

1800

1800

Выходная мощность

[Вт]

690

900

1100

1100

Сила тока при напряжении

127 В [А]
230 В [А]

10
5.5

10
5.5

12
6.5

15
8.3

15
8.3

Число оборотов холостого хода

[мин⁻¹]

5000

5000

4800

4800

Мин. Ø пильного диска

[мм]

—

184

200

230

Макс. Ø пильного диска

[мм]

165

190

210

235

Мин. посадочный Ø пильного диска

[мм]

16

16

20

20

Макс. посадочный Ø пильного диска

[мм]

20

20

30

30

Макс. толщина пильного диска

[мм]

2,4

2,5

2,5

2,5

Макс. глубина при 90°

[мм]
[дюймы]

55
2-11/64"

65
2-9/16"

65
2-9/16"

75
2-61/64"

85
3-11/32"

Макс. глубина при 45°

[мм]
[дюймы]

36
1-27/64"

45
1-49/64"

45
1-49/64"

55
2-11/64"

65
2-9/16"

Вес

[кг]
[фунты]

3,6
7,94

3,7
8,16

4,1
9,04

6,7
14,77

7,2
15,87

Класс безопасности

□ / II

□ / II

□ / II

□ / II

□ / II

Звуковое давление

[дВ(А)]

93,44

90,3

95,6

95,6

Акустическая мощность

[дВ(А)]

104,4

101,3

106,6

106,6

Вибрация

[м/с²]

4,84

2,09

1,78

1,78

Информация о шуме



Носить приспособление для защиты органов слуха при уровне звукового давления свыше 85 dB(A).



**Соответствия
требуемым нормам**

Мы заявляем под нашу единоличную ответственность, что описанный в разделе "Технические характеристики электроинструмента" продукт отвечает всем соответствующим положениям Директив 2006/42/ЕС, включая их изменения, а также следующим нормам: EN 60745-1, EN 60745-2-5.

Директор

V. Кобзарь

Merit Link International AG
Швейцария
Stabio, 07.09.2015

Общие указания по технике безопасности



ВНИМАНИЕ! Прочитайте все рекомендации. Нарушение нижеизложенных рекомендаций может повлечь за собой поражение электрическим током, быть причиной пожаров и / или серьезных травм. Термин "электроинструмент" встречающийся в данной инструкции, подразумевает электроинструмент оснащенный либо токоведущим кабелем, либо аккумуляторной батареей.

Рабочее пространство

- Содержите рабочее место в чистоте и обеспечьте хорошее освещение. Беспорядок на рабочем месте и недостаток освещения могут быть причинами несчастного случая.
- Не работайте электроинструментами во взрывоопасной среде, например, в присутствии паров легковоспламеняющихся жидкостей или газов, частиц горючих веществ в виде пыли. При работе электроинструмента образуются искры, которые могут воспламенить пыль или испарения.
- Не допускайте детей и посторонних наблюдателей в места, где ведутся работы электроинструментом. Посторонние люди могут отвлекать работающего, и он может утратить контроль над электроинструментом.

Рекомендации по электробезопасности

- Штепсельная вилка электроинструмента всегда должна подключаться к соответствующей розетке, это снижает риск поражения электрическим током. Не используйте адаптеры для штепсельных вилок, которые имеют заземляющий контакт.
- Избегайте контакта тела с заземленными предметами, такими как металлические тру-

бы, радиаторы отопления, кухонные плиты и холодильники. Опасность поражения электрическим током возрастает, если тело работающего имеет контакт с заземленными предметами.

- Защищайте электроинструмент от влаги и дождя. Вода, попавшая внутрь электроинструмента, повышает риск поражения электрическим током.
- Не используйте токоведущий кабель в целях, для которых он не предназначен. Никогда не используйте кабель для переноски электроинструмента, подтягивания электроинструмента к себе, или для выключения электроинструмента рывком за токоведущий кабель. Оберегайте токоведущий кабель от надрывания, нефтепродуктов, острых кромок или движущихся частей электроинструмента. Поврежденный или спутанный токоведущий кабель увеличивает опасность поражения электрическим током.
- При работах на открытом воздухе, используйте удлинительные кабели, предназначенные для наружных работ, это снизит опасность поражения электрическим током.

Рекомендации по личной безопасности

- При работе с электроинструментом будьте внимательны и хорошо обдумывайте свои действия. Не пользуйтесь электроинструментами в случае если вы устали, или находитесь под воздействием наркотиков, алкоголя или медикаментов. Потеря внимания во время работы может быть причиной серьезных травм.
- Используйте индивидуальные средства защиты. Всегда носите защитные очки. В случаях, когда это необходимо, используйте респиратор, несколько защитных ботинки, защитный шлем, наушники. Использование средств индивидуальной защиты также снижает возможность получения травм.
- Избегайте случайного включения электроинструмента. Перед включением штепсельной вилки в розетку убедитесь, выключатель / выключатель находится в положении "выключено". При переноске электроинструмента следует убирать пальцы с выключателя / выключателя, это снижает вероятность случайного включения.
- Перед включением, необходимо убрать из вращающихся частей электроинструмента все дополнительные ключи и приспособления. Ключ, оставленный во вращающейся части электроинструмента, может быть причиной серьезных травм.
- Не прилагайте избыточных усилий, занимайте устойчивое положение и всегда сохраняйте равновесие, это поможет сохранять контроль над электроинструментом.
- Не носите просторную одежду или свисающие украшения. Оберегайте волосы, части одежды и перчатки от движущихся частей электроинструмента.
- Если электроинструмент оборудован устройством для сбора пыли, убедитесь в том, что это устройство подключено и правильно используется. Использование таких устройств снижает концентрацию пыли на рабочем месте.

Русский

Использование и обслуживание электроинструмента

- Запрещается использовать электроинструмент лицам (включая детей) с пониженным физическими, чувственными или умственными способностями, если они не находятся под контролем или не протестированы об использовании электроинструмента лицом, ответственным за их безопасность.
- Не перегружайте электроинструмент. Используйте электроинструмент только для работ, для которых он предназначен, это будет безопаснее и даст лучшие результаты.
- Не работайте электроинструментом с неисправным выключателем/выключателем. Электроинструмент, включение / выключение которого, не может контролироваться представляет опасность и должен быть немедленно отремонтирован.
- Извлекайте штепсельную вилку из розетки перед проведением регулировочных работ, замены принадлежностей, а также при хранении электроинструмента. Это снижает риск случайного включения электроинструмента.
- Храните электроинструмент вдали от детей и не позволяйте персоналу, не знакомым с этой инструкцией или не имеющим опыта работы, использовать электроинструмент, в руках неопытного пользователя он может представлять опасность как для него самого, так и для окружающих.
- Следите за состоянием электроинструмента. Проверьте осевое биение и надежность соединения подвижных деталей, а также любые неисправности, которые могут вывести электроинструмент из строя. Многие несчастные случаи возникают из-за плохого состояния электроинструмента.
- Режущие инструменты должны содержаться в чистоте и быть хорошо заточенными. Правильно установленные режущие инструменты с острыми режущими кромками уменьшают возможность заклинивания и облегчают управление электроинструментом.
- Используйте электроинструмент и принадлежности в соответствии с рекомендациями, изложенными в данной инструкции. Используйте рекомендации при работе для данного типа электроинструмента с учетом условий эксплуатации и выполняемой работы.

Обслуживание электроинструмента

Обслуживание Вашего электроинструмента должно производиться квалифицированными специалистами с использованием рекомендованных запасных частей. Это дает гарантию, того что безопасность Вашего электроинструмента будет сохранена.

Указания по технике безопасности

Перед началом работы

- Используйте электроинструмент только для распиловки материалов рекомендованных производителем.
- Используйте пыльные диски, допустимое число оборотов которых превышает число оборотов

- шпинделя электроинструмента. Соблюдайте рекомендации производителей по использованию пыльных дисков. Не применяйте пыльных дисков, не отвечающих техническим требованиям, включенным в данное руководство.
- Направление стрелки на пыльном диске должно всегда совпадать с направлением стрелки на защитном кожухе.
- Используйте только острые, не имеющие дефектов пыльные диски. Треснутые, погнутые или затупленные пыльные диски необходимо заменить.
- Не используйте пыльные диски, размеры которых (внешний и посадочный диаметры), отличаются от рекомендованных.
- Не пользуйтесь пыльными дисками, изготовленными из быстрорежущей стали.
- Для данного электроинструмента категорически запрещается использовать отрезные диски других типов (абразивные, алмазные и пр.).
- Удостоверьтесь в том, что все приспособления, предотвращающие случайное прикосновение к пыльному диску, правильно смонтированы, работоспособны и находятся в полном порядке.
- Категорически запрещается работать с демонтированными защитными устройствами. Поврежденные защитные устройства должны быть немедленно заменены.
- При работе запрещается фиксировать (привязывать, расклинивать и т.п.) подвижный защитный кожух в открытом положении.
- Не допускайте блокировки подвижного защитного кожуха, забивания его опилками. Если это случилось, выключите электроинструмент, устранили неисправность и только после этого продолжайте работу.
- Прежде чем приступить к распиловке заготовок, удалите из них гвозди и другие металлические объекты.

При работе

- Держите руки на безопасном расстоянии от пыльного диска. Помните при распиловке зубья пыльного диска выступают за нижнюю часть заготовки и ничем не защищены - прикосновение к ним повлечет тяжелые травмы. Никогда не прикасайтесь руками к вращающемуся пыльному диску.
- При работе, следите за положением токоведущего кабеля (он всегда должен находиться позади электроинструмента). Не допускайте обматывания им ног или рук.
- Никогда не начинайте распиловку, пока пыльный диск не разовьет полную скорость.
- При обработке мелких заготовок, используйте зажимные приспособления. Если заготовки настолько малы, что их невозможно надежно зафиксировать - не обрабатывайте их.
- Всегда обрабатывайте только одну заготовку - только в этом случае ее можно надежно зафиксировать.
- При обработке длинных заготовок, используйте зажимные приспособления и обязательно обеспечьте опору под длинным концом заготовки. Категорически запрещается, чтобы третье лицо увержило обрабатываемую заготовку.
- Категорически запрещается удалять опилки и обрезки заготовок, при включенном двигателе электроинструмента.

- Если при работе пильный диск застрял в заготовке или был заблокирован обрезками, немедленно выключите электроинструмент, и только после этого устраняйте причину остановки пильного диска.
- Запрещается обрабатывать заготовки содержащие асбест.
- Запрещается использовать электроинструмент для распиловки дров.
- Избегайте остановки двигателя электроинструмента под нагрузкой.
- Не допускайте перегрева электроинструмента при длительном использовании.
- Опасайтесь отдачи (внезапный толчок назад электроинструмента), которая может возникнуть вследствие нарушения правил работы (перекосе или заклинивания пильного диска в пропиле). Для снижения последствий отдачи соблюдайте следующие меры предосторожности:
 - всегда держите электроинструмент обеими руками за обе рукоятки, это позволит сохранять над ним необходимый контроль;
 - не стойте на одной линии с пильным диском.
- Пыль, образующаяся во время работы, может быть вредной для здоровья, легковоспламеняющейся или взрывоопасной, необходимо своевременно производить уборку рабочего места и использовать средства индивидуальной защиты.
- Не закрывайте пальцами отверстие патрубка выброса опилок.
- Не работайте электроинструментом выше уровня головы.



После окончания работы

- Электроинструмент можно убирать с рабочего места только после выключения и полной остановки пильного диска.
- Категорически запрещается замедлять вращение пильного диска по инерции, при помощи фиксатора шпинделя или прилагая усилие к боковой поверхности пильного диска. Использование фиксатора шпинделя для этой цели выведет из строя электроинструмент и лишит вас права на гарантийное обслуживание.
- При работе пильные диски сильно нагреваются - не прикасайтесь к ним до их охлаждения.

Символы, используемые в инструкции

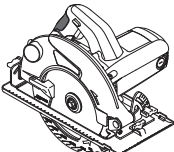
В руководстве по эксплуатации используются нижеприведенные символы, запомните их значение. Правильная интерпретация символов поможет использовать электроинструмент правильно и безопасно.

Символ	Значение
	Ручная циркулярная пила Участки, обозначенные серым цветом мягкая наклейка (с изолированной поверхностью).

Символ	Значение
	Наклейка с серийным номером: HKS ... - модель; XX - дата производства; XXXXXXXX - серийный номер.
	Ознакомьтесь со всеми указаниями по технике безопасности и инструкциями.
	Носите защитные очки и наушники.
	Носите пылезащитную маску.
	Отключайте электроинструмент от сети перед проведением монтажных и регулировочных работ.
	Направление движения.
	Направление вращения.
	Заблокировано.
	Заблокировано.
	Запрещенное действие.
	Двойная изоляция / класс защиты.
	Внимание. Предупреждение о возможном вреде для здоровья пользователя.
	Знак, удостоверяющий, что изделие соответствует основным требованиям директив ЕС и гармонизированным стандартам Европейского Союза.
	Внимание. Важная информация.



Полезная информация.



Носите защитные перчатки.



Во время работы удаляйте образующуюся пыль.



Не выбрасывайте электроинструмент в бытовой мусор.

* Принадлежности

Перечисленные, а также изображенные принадлежности, частично не входят в комплект поставки.

Монтаж и регулировка элементов электроинструмента

Перед проведением всех процедур электроинструмент обязательно отключить от сети.



Не затягивайте слишком сильно крепежные элементы, чтобы не повредить их резьбу.



Монтаж / демонтаж / настройка некоторых элементов аналогична для всех моделей электроинструментов, в этом случае на пояснительном рисунке конкретная модель не указывается.

Назначение электроинструмента DWT

Циркулярная пила предназначена для распиловки заготовок из древесных материалов. Конструкция электроинструмента позволяет выполнять вертикальные и наклонные пропилы, а также регулировать глубину пропила.

Использование специальных пильных дисков делает возможным распиловку заготовок из пластика.

Монтаж / демонтаж параллельного упора (см. рис. 1)

Монтаж / демонтаж параллельного упора 14 производите как показано на рисунке 1.

Замена пильного диска (см. рис. 2-5)



При длительном использовании пильный диск может сильно нагреться - извлекайте его, надев перчатки. Это также снижает риск ранения о режущие кромки.

Элементы устройства электроинструмента

- 1 Соединительный патрубков для удаления пыли
- 2 Защитный кожух
- 3 Пильный диск *
- 4 Болт крепления пильного диска
- 5 Внешний фланец
- 6 Кнопка блокировки включателя / выключателя
- 7 Включатель / выключатель
- 8 Шкала угла наклона корпуса
- 9 Зажимной винт шкалы угла наклона корпуса
- 10 Зажимной винт параллельного упора
- 11 Опорная плита
- 12 Метка пропила при наклоне корпуса 45°
- 13 Метка пропила при наклоне корпуса 0°
- 14 Параллельный упор *
- 15 Кожух защитный подвижный
- 16 Рычаг подвижного защитного кожуха
- 17 Вентиляционные отверстия
- 18 Дополнительная рукоятка
- 19 Фиксатор шпинделя
- 20 Шкала глубины пропила
- 21 Фиксирующий рычаг
- 22 Ключ *
- 23 Дистанционная шайба
- 24 Внутренний фланец
- 25 Шайба
- 26 Болт регулировки вертикального положения корпуса
- 27 Контрайка болта регулировки вертикального положения корпуса
- 28 Зажимная барашковая гайка шкалы угла наклона корпуса

- Установите электроинструмент на торцевую сторону корпуса двигателя см. рис. 2-4.
- Нажмите фиксатор шпинделя 19 и вручную проверните пильный диск 3, чтобы зафиксировать его в неподвижном положении. Удерживая нажатым фиксатор шпинделя 19, открутите болт 4 ключом 22.
- Переместите подвижный защитный кожух 15 за рычаг 16 в направлении движения часовой стрелки до упора.
- Снимите шайбу 25 (только на моделях HKS18-75, HKS18-85), внешний фланец 5, пильный диск 3, внутренний фланец 24 и дистанционную шайбу 23.
- Очистите мягкой кисточкой крепежные элементы и установите на шпиндель дистанционную шайбу 23, внутренний фланец 24, пильный диск 3, внешний фланец 5 и шайбу 25 (только на моделях HKS18-75, HKS18-85), рукой вкрутите болт 4.

Внимание! при установке строго выполняйте следующие правила:

- соблюдайте правильную последовательность установки деталей (см. рис. 5) и не допускайте их перекоса при монтаже;
- при установке пильного диска 3 удостоверьтесь в том, что диаметр посадочного отвер-

стия соответствует диаметру выступа на внутреннем фланце **24**;

- направление стрелки на пыльном диске **3** должно всегда совпадать с направлением стрелки на защитном кожухе **2**;
- установливайте внешний фланец **5** фаской наружу.

- Подвижный защитный кожух **15** верните в исходное положение.
- Удерживая нажатым фиксатор шпинделя **19**, затяните болт **4** ключом **22**. Отпустите фиксатор шпинделя **19**.

Использование пыльных дисков с различными посадочными диаметрами (см. рис. 6)

Конструкция электронного инструмента допускает использование пыльных дисков с двумя различными посадочными диаметрами (см. таблицу технических данных). Внутренний фланец **24** имеет с двух торцевых сторон выступы (различных диаметров), на которые и надевается пыльный диск **3**. При необходимости использования пыльного диска **3** с другим посадочным диаметром переверните внутренний фланец **24** при монтаже (см. рис. 6).

Регулировка вертикального положения корпуса (см. рис. 7, 11)

[HKS18-75, HKS18-85]

- Ослабьте зажимные винты **9** (см. рис. 11).
- Установите корпус в вертикальное положение.
- Затяните зажимные винты **9**.
- Переместите подвижный защитный кожух **15** за рычаг **16** в направлении движения часовой стрелки до упора.
- Приложите стороны юстировочного угольника 90° к плоскости пыльного диска **3** и к плоскости опорной плиты **11** (см. рис. 7). Если стороны угольника плотно прилегают к поверхности пыльного диска **3** и к поверхности опорной плиты **11**, то регулировка не требуется, в противном случае необходимо произвести регулировку при помощи болта **26** и контргайки **27**.
- Ослабьте зажимные винты **9**.
- Ослабьте контргайку **27**.
- Вкручивая или выкручивая регулировочный болт **26** добейтесь того, чтобы стороны угольника 90° плотно прилегали к поверхности пыльного диска **3** и к поверхности опорной плиты **11**.
- Удерживая болт **26**, затяните контргайку **27**.

Ввод в эксплуатацию электронного инструмента

Убедитесь в том, что имеющееся напряжение в сети соответствует данным, указанным на приборном щитке электронного инструмента.

Включение / выключение электронного инструмента

Включение:

Для включения электронного инструмента нажмите кнопку блокировки **6**, и удерживая в этом

положении, нажмите кнопку включателя / выключателя **7**.

Выключение:
Отпустите включатель / выключатель **7**.

Отсасывание пыли при работе с электроинструментом



Отсасывание пыли снижает концентрацию пыли в воздухе, препятствует ее накоплению на рабочем месте. При работе с электроинструментом, всегда используйте пылесос, подходящий для отсасывания пыли обрабатываемых материалов. Пылесос может быть подключен к соединительному патрубку **1** при помощи специального адаптера.

Рекомендации при работе электронного инструмента

Установка глубины пропила (см. рис. 8)

Перед началом работы настройте глубину пропила в зависимости от толщины заготовки - наиболее аккуратная кромка среза получается если пыльный диск **3** выступает за пределы заготовки не более чем на высоту зуба.

- Ослабьте фиксирующий рычаг **21** (см. рис. 8).
- Установите желаемую глубину пропила (согласно показаниям шкалы **20**), поднимая или опуская корпус электронного инструмента.
- Затяните фиксирующий рычаг **21**.

Установка угла пропила (см. рис. 9-11)

Конструкция электронного инструмента позволяет производить бесступенчатую регулировку угла пропила в пределах от 0° до 45° .

- Ослабьте:
 - зажимную барашковую гайку **28** для **HKS12-54, HKS12-63, HKS15-65** (см. рис. 9-10);
 - два зажимных винта **9** для **HKS18-75, HKS18-85** (см. рис. 11).
- Установите желаемый угол резания (согласно показаниям шкалы **8**), наклоняя корпус электронного инструмента.
- Затяните:
 - зажимную барашковую гайку **28** для **HKS12-54, HKS12-63, HKS15-65**;
 - два зажимных винта **9** для **HKS18-75, HKS18-85**.



При выполнении наклонных пропилов учитывайте, что глубина пропила не соответствует, показаниям на шкале **20**.

Метки пропила (см. рис. 12)

- Метка пропила **13** указывает позицию пыльного диска **3** при выполнении вертикальных пропилов (см. рис. 12).
- Метка пропила **12** указывает позицию пыльного диска **3** при выполнении пропилов под углом 45° (см. рис. 12).



Рекомендуется выполнить пробный пропил, чтобы исключить ошибки при проведении работ.

Распиловка (см. рис. 13)



Производительность работы и качество пропила зависят от состояния и формы зубьев пильного диска 3 - поэтому правильно выбирайте тип пильного диска в зависимости от обрабатываемого материала и вида работы.

- Убедитесь, что заготовка надежно зафиксирована. Проследите за тем, чтобы распиливаемая заготовка была уложена лицевой стороной вниз, поскольку кромка с нижней стороны получается более аккуратной.
- Включите электроинструмент до того, как пильный диск 3 прикоснется к заготовке. Подождите пока пильный диск 3 не наберет максимальные обороты.
- Перемещайте электроинструмент вперед с равномерной подачей без рывков и перекашивания.
- Не прилагайте избыточного усилия - для выполнения операции требуется некоторое время. Избыточное усилие не ускорит процесс выполнения работы, но перегрузит электроинструмент.
- При распиловке больших листов (древесностружечные плиты и т.п.) используйте дополнительные опоры, чтобы исключить прогиб листа, который может вызвать заклинивание пильного диска 3 (см. рис. 13).

Распиловка при помощи параллельного упора (см. рис. 14)

Параллельный упор 14 позволяет производить распиловку вдоль существующей прямой кромки заготовки, а также производить нарезание одинаковых по ширине полос.

- Ослабьте зажимной винт 10 параллельного упора 14 (см. рис. 14).
- Перемещайте параллельный упор 14, чтобы установить необходимую ширину заготовки.
- Затяните зажимной винт 10 параллельного упора 14.

Обслуживание / профилактика электроинструмента

Перед проведением всех процедур электроинструмент обязательно отключить от сети.

Чистка электроинструмента

Обязательным условием для долгосрочной и безопасной эксплуатации электроинструмента является содержание его в чистоте. Регулярно продувайте электроинструмент сжатым воздухом через вентиляционные отверстия 17.

Послепродажное обслуживание

Ответы на вопросы по ремонту и обслуживанию вашего продукта вы можете получить в сервисных центрах. Информацию о сервисных центрах, схемы запчастей и информацию по запчастям Вы можете найти по адресу: www.dwt-pt.com.

Транспортировка электроинструментов

- Не допускайте падения упаковки, а также любые механические воздействия на нее при транспортировке.
- При погрузке / разгрузке не используйте погрузочную технику, работающую по принципу зажима упаковки.

Защита окружающей среды



Вторичное использование сырья вместо устранения мусора!

Электроинструмент, дополнительные принадлежности и упаковку следует экологически чисто утилизировать.

В интересах чистой сортировки рециркуляции отходов детали из синтетических материалов соответственно обозначены.

Настоящее руководство по эксплуатации напечатано на бумаге, изготовленной из вторсырья без применения хлора.

Оговаривается возможность внесения изменений.

Русский

Технічні характеристики електроінструменту

Циркулярна пила	HK12-54	HK12-63	HK15-65	HK18-75	HK18-85
Код електроінструмента	[127 V ~50/60 Hz] [230 V ~50/60 Hz]	742340 743507	742357 743514	742364 743521	742371 743538
Сложивана потужність	[Вт]	1200	1200	1500	1800
Вихідна потужність	[Вт]	690	690	900	1100
Сила току при нарузі	127 В [А] 230 В [А]	10 5.5	10 5.5	12 6.5	15 8.3
Число оборотів ненавантаженого ходу	[хв ⁻¹]	5000	5000	5000	4800
Мин. Ø пильного диска	[мм]	—	184	184	200
Макс. Ø пильного диска	[мм]	165	190	190	210
Мин. посадочний Ø пильного диска	[мм]	16	16	16	20
Макс. посадочний Ø пильного диска	[мм]	20	20	20	30
Макс. товщина пильного диска	[мм]	2,4	2,4	2,5	2,5
Макс. глибина пропіла 90°	[мм] [дюйми]	55 2-11/64"	65 2-9/16"	65 2-9/16"	75 2-61/64"
Макс. глибина пропіла 45°	[мм] [дюйми]	36 1-27/64"	45 1-49/64"	45 1-49/64"	55 2-11/64"
Вага	[кг] [фунти]	3,6 7,94	3,7 8,16	4,1 9,04	6,7 14,77
Клас захисту		□ / II	□ / II	□ / II	□ / II
Рівень шуму	[дВ(А)]	93,44	93,44	90,3	95,6
Акустична потужність	[дВ(А)]	104,4	104,4	101,3	106,6
Рівень вібрації	[m/s ²]	4,84	4,86	2,09	1,78

Інформація про шум



Носить приспособление для защиты органов слуха при уровне звукового давления свыше 85 dB(A).



Відповідності необхідним нормам

Ми заявляємо під нашу одноособову відповідальність, що описаний у розділі "Технічні характеристики електроінструменту" продукт відповідає усім відповідним положенням Директив 2006/42/ЕС, включаючи їх зміни, а також наступним нормам: EN 60745-1, EN 60745-2-5.

Директор

В.Кобзарь

Merit Link International AG

Швейцарія

Stabio, 07.09.2015

Загальні вказівки по техніці безпеки



УВАГА! Прочитайте всі рекомендації. Порушення нижчевищелазаних рекомендацій може спричинити за собою поразку електричним струмом, бути причиною пожеги у / или серйозних травм. Термін "електроінструмент" який зустрічається в даній інструкції, має на увазі електроінструмент оснащений або електричним кабелем, або акумуляторною батареєю.

Робочий простір

- Тримайте робоче місце в чистоті і забезпечте хороше освітлення. Безлад на робочому місці і недолік освітлення можуть бути причинами нещасного випадку.
- Не працюйте електроінструментами у вибухонебезпечному середовищі, наприклад, у присутності пари легкозаймистих рідин або газів, частинок горючих речовин у вигляді пилу. При роботі електроінструменту утворюються іскри, які можуть запалити пил або випаровування.
- Не допускайте дітей і сторонніх спостерігачів в місця, де ведуться роботи електроінструментом. Сторонні люди можуть відволікати працюючого, і він може втратити контроль над електроінструментом.

Рекомендації по електробезпеці

- Штепсельна вилка електроінструменту завжди повинна підключатися до відповідної розетки, це знижує ризик поразки електричним струмом. Не використовуйте адаптери для штепсельних вилок, які мають контакт заземлення.
- Уникайте контакту тіла із заземленими предметами, такими як металеві труби, радіатори опалювання, кухонні плити і холодильники. Безпека поразки електричним струмом зростає, якщо тіло працюючого має контакт із заземленими предметами.

- Захищайте електроінструмент від вологи і дощу. Вода, що потрапила всередину електроінструменту, підвищує ризик поразки електричним струмом.
- Не використовуйте електричний кабель в цілях, для яких він не призначений. Ніколи не використовуйте кабель для перенесення електроінструменту, підтягання електроінструменту до себе, або для виключення електроінструменту ривком за електричний кабель. Оберігайте електричний кабель від нагрівання, нафтопродуктів, гострих кромок або рухомих частин електроінструменту. Пошкоджений або спутаний електричний кабель збільшує небезпеку поразки електричним струмом.
- При роботах на відкритому повітрі, використовуйте подовжувальні кабелі, призначені для зовнішніх робіт, це понизить небезпеку поразки електричним струмом.

Рекомендації по особистій безпеці

- При роботі з електроінструментом будьте уважні і добре обдумуйте свої дії. Не користуйтеся електроінструментами у випадку якщо ви втомилися, або знаходитесь під впливом наркотиків, алкоголю або медикаментів. Втрата уваги під час роботи може бути причиною серйозних травм.
- Використовуйте індивідуальні засоби захисту. Завжди носіть захисні окуляри. У випадках, коли це необхідно, використовуйте респіратор, нековзкі захисні черевки, захисний шолом, навушники. Використовування засобів індивідуального захисту також знижує можливість отримання травм.
- Уникайте випадкового включення електроінструменту. Перед включенням штепсельної вилки в розетку переконаєтесь, вмикач / вимикач знаходиться в положенні "вимкнено". При перенесенні електроінструменту слід прибирати пальці з вмикача / вимикача, це понизить вірогідність випадкового включення.
- Перед включенням, необхідно прибрати з частин електроінструменту, що обертаються, всі додаткові ключі і пристосування. Ключ, залишений в частині електроінструменту, що обертається, може бути причиною серйозних травм.
- Не докладайте надмірних зусиль, займайте стійке положення і завжди зберігайте рівновагу, це допоможе зберігати контроль над електроінструментом.
- Не носіть просторий одяг або звисаючі прикраси. Оберігайте волосся, частини одягу і рукавички від рухомих частин електроінструменту.
- Якщо електроінструмент обладнаний пристроєм для збору пилу, переконайтеся у тому, що цей пристрій підключений і правильно використовується. Використання таких пристроїв знижує концентрацію пилу на робочому місці.

Використовування і обслуговування електроінструменту

- Забороняється використовувати електроінструмент особам (включаючи дітей) із зниженими фізичними, розумовими здібностями, якщо вони не знаходяться під контролем або не проінструкто-

вані про використання електроінструменту особу, відповідальною за їх безпеку.

- Не перенавантажуйте електроінструмент. Використовуйте електроінструмент тільки для робіт, для яких він призначений, це буде безпечнішим і дасть кращі результати.
- Не працюйте електроінструментом з несправним вмикачем / вимикачем. Електроінструмент, включення / виключення якого не може контролюватися, представляє небезпеку і повинен бути негайно відремонтований.
- Витягайте штепсельну вилку з розетки перед проведенням регульованих робіт, заміни приладу, а також при зберіганні електроінструменту. Це знижує ризик випадкового включення електроінструменту.
- Беріть електроінструмент подалі від дітей і не дозволяйте особам, що не знайомі з цією інструкцією або не мають досвіду роботи, використовувати електроінструмент, в руках недосвідченого користувача він може представляти небезпеку як для нього самого, так і для оточуючих.
- Стежте за станом електроінструменту. Перевіряйте осьове биття і надійність з'єднання рухомих деталей, а також будь-які несправності, які можуть вивести електроінструмент з ладу. Багато нещасних випадків виникають через поганий стан електроінструменту.
- Ріжучі інструменти повинні знаходитися в чистоті і бути добре заточеними. Правильно встановлені ріжучі інструменти з гострими ріжучими кромками зменшують можливість заклинювання і полегшують управління електроінструментом.
- Використовуйте електроінструмент і приладдя відповідно до рекомендацій, вивплонених в даній інструкції. Використовуйте рекомендації при роботі для даного типу електроінструменту з урахуванням умов експлуатації і виконуваної роботи.

Обслуговування електроінструменту

Обслуговувати Ваш електроінструмент повинні кваліфіковані фахівці з використанням рекомендованих запасних частин. Це дає гарантію, що безпека Вашого електроінструменту буде збережена.

Вказання з техніки безпеки при роботі з електроінструментом

Перед початком роботи

- Використовуйте електроінструмент тільки для розпилювання матеріалів рекомендованих виробником.
- Використовуйте пильні диски, допустиме число обертів яких перевищує число обертів шпинделя електроінструменту. Дотримуйтесь рекомендацій виробників по використанню пильних дисків. Не застосовуйте пильні диски, що не відповідають технічним вимогам, включеним в це керівництво.
- Напрямок стрілки на пильному диску повинен завжди співпадати з напрямком стрілки на захисному кожусі.
- Використовуйте тільки гострі пильні диски, що не мають дефектів. Репнуті, поєнуті або затуплені пильні диски необхідно замінити.

- Не використовуйте пильні диски, розміри яких (зовнішній і посадочний діаметри), відрізняються від рекомендованих.
- Не користуйтеся пильними дисками, виготовленими зі швидкокристалічної сталі.
- Для цього електроінструменту категорично забороняється використовувати відрізи дисків інших типів (абразивні, алмазні і ін.).
- Упевніться в тому, що усі пристосування, що запобігають випадковому дотику до пильного диска, правильно змонтовані, працездатні і знаходяться у повному порядку.
- Категорично забороняється працювати з демонттованими захисними пристроями. Пошкоджені захисні пристрої мають бути негайно замінені.
- При роботі забороняється фіксувати (прив'язувати, розклинювати і тому подібне) рухливий захисний кожух у відкритому положенні.
- Не допускайте блокування рухливого захисного кожуха, забивання його тирсою. Якщо це сталося, вимкнете електроінструмент, усуньте несправність і тільки після цього продовжуйте роботу.
- Перш ніж приступити до розпилювання заготівель, видалите з них цвяхи і інші металеві об'єкти.

При роботі

- Тримайте руки на безпечній відстані від диска. Пам'ятаєте, при розпилюванні зуби диска виступають за нижню частину заготівки і нічим не захищені - дотик до них спричинить важкі травми. Ніколи не торкайтеся руками до диска, що обертається.
- При роботі, стежте за положенням токоведучого кабелю (він завжди повинен перебувати позаду електроінструменту). Не допускайте обмотування ним ніг або рук.
- Ніколи не починайте розпилювання, поки пильний диск не розвине повну швидкість.
- При обробці дрібних заготівель, використовуйте затискині пристосування. Якщо заготівлі настільки малі, що їх неможливо надійно зафіксувати - не обробляйте їх.
- Завжди обробляйте тільки одну заготівлю - тільки в цьому випадку її можна надійно зафіксувати.
- При обробці довгих заготівель, використовуйте затискині пристосування і обов'язково забезпечте опору під довгим кінцем заготівлі. Категорично забороняється, щоб третя особа утримувала оброблювану заготівлю.
- Категорично забороняється видаляти тирсу і обрізки заготівель, при включеному двигуні електроінструменту.
- Якщо при роботі пильний диск застряг в заготівлі або був заблокований обрізками, негайно вимкнете електроінструмент, і тільки після цього усувайте причину зупинки пильного диска.
- Не обробляйте матеріали з вмістом азбесту. Азбест вважається канцерогеном.
- Забороняється використовувати електроінструмент для розпилювання дрів.
- Уникайте зупинки двигуна електроінструменту під навантаженням.
- Не допускайте перегрівання електроінструменту при тривалому використанні.
- Остерігайтесь віддачі (раптовий поштовх назад електроінструменту), яка може виникнути

внаслідок порушення правил роботи (перекіс або заклинювання диска в пропили). Для зниження наслідків віддачі дотримуйтесь наступних правил безпеки:

- завжди тримайте електроінструмент обома руками за обидві рукоятки, це дозволить зберігати над ним необхідний контроль;
- не стійте на одній лінії з ріжучим диском.
- Пил, що утворюється під час роботи, може бути шкідливим для здоров'я, легкозаймистим або вибухонебезпечним, необхідно своєчасно робити прибирання робочого місця, і використовувати засоби індивідуального захисту.
- Не закривайте пальцями отвір патрубку викиду тирси.
- Не працюйте електроінструментом вище рівня голови.

Після закінчення роботи

- Електроінструмент можна прибирати з робочого місця тільки після вимкнення і повної зупинки пильного диска.
- Категорично забороняється уповільнювати обертання пильного диска за інерцією, за допомогою фіксатора шпинделя або докладаючи зусилля до бічної поверхні пильного диска. Використання фіксатора шпинделя для цієї мети виведе з ладу електроінструмент і позбавить вас права на гарантійне обслуговування.
- При роботі пильні диски сильно нагріваються - не торкайтеся до них до їх охолодження.

Символи, що використовуються в інструкції

В інструкції використовуються нижченаведені символи, запам'ятайте їх значення. Правильна інтерпретація символів допоможе використовувати електроінструмент правильно і безпечно.

Символ Значення

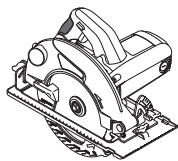

Циркулярна пила

Ділянки, які позначені сірим кольором, м'яка накладка (з ізолюваною поверхнею).

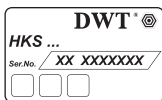

Наклейка з серійним номером:

HKS ... - модель;
XX - дата виробництва;
XXXXXXX - серійний номер.



Ознайомтесь з усіма вказівками з техніки безпеки та інструкціями.



Носіть захисні окуляри і навушники.

Символ	Значення
	Носіть пилезахисну маску.
	Відключайте прилад від мережі перед проведенням монтажних і регулювальних робіт.
	Напрямок руху.
	Напрямок обертання.
	Заблоковано.
	Розблоковано.
	Заборонена дія.
	Подвійна ізоляція / клас захисту.
	Увага. Попередження про можливу шкоду для здоров'я користувача. Знак, який засвідчує, що виріб відповідає основним вимогам директив ЄС та гармонізованим стандартам Європейського Союзу.
	Увага. Важлива інформація.
	Корисна інформація.
	Носіть захисні рукавиці.
	Під час роботи видаляйте пил, що утворюється.
	Не викидайте електроінструмент в побутове сміття.

Призначення електроінструменту DWT

Циркулярна пила призначена для розпилювання заготовок з деревних матеріалів. Конструкція електроінструменту дозволяє виконувати вертикальні і похилі пропіли, а також регулювати глибину пропилю.

Використання спеціальних пильних дисків робить можливим розпилювання заготовель з пластика.

Елементи пристрою електроінструменту

- 1 З'єднувальний патрубков для видалення пили
- 2 Захисний кожух
- 3 Пильний диск *
- 4 Болт кріплення диска
- 5 Зовнішній фланець
- 6 Кнопка блокування вимикача
- 7 Вмикач / вимикач
- 8 Шкала кута нахилу корпусу
- 9 Затисковий гвинт шкали кута нахилу корпусу
- 10 Затисковий гвинт паралельного упору
- 11 Опорна плита
- 12 Мітка пропилю при нахилі корпусу 45°
- 13 Мітка пропилю при нахилі корпусу 0°
- 14 Паралельний упор *
- 15 Рухомий захисний кожух
- 16 Важіль рухомого захисного кожуха
- 17 Вентиляційні отвори
- 18 Додаткова ручка
- 19 Фіксатор шпинделя
- 20 Шкала глибини пропилю
- 21 Фіксуєчий важіль
- 22 Ключ *
- 23 Дистанційна шайба
- 24 Внутрішній фланець
- 25 Шайба
- 26 Болт регулювання вертикального положення корпусу
- 27 Контргайка болта регулювання вертикального положення корпусу
- 28 Затисковна смушкова гайка шкали кута нахилу корпусу

* Приналежності

Перераховані, а також зображені принадлежности, частково не входять у комплект поставання.

Монтаж та регулювання елементів електроінструменту

Перед проведенням усіх процедур електроінструмент обов'язково відключити від мережі.



Не затягуйте дуже сильно кріпильні елементи, щоб не пошкодити їх різьблення.



Монтаж / демонтаж / налаштування деяких елементів аналогічне для усіх моделей електроінструментів, в цьому випадку на малюнку пояснення конкретна модель не вказується.

Монтаж / демонтаж паралельного упору (див. мал. 1)

Монтаж / демонтаж паралельного упору 14 проводити як показано на малюнку 1.

Заміна пильного диска (див. мал. 2-5)



При тривалому використанні пильний диск може сильно нагрітися - витягайте його, надівши рукавички. Це також понизить ризик поранення об різальні кромки.

- Встановіть електроінструмент на торцеву сторону корпусу дивеуна див. мал. 2-4.
- Натисніть фіксатор шпинделя 19 і вручну перевірте пильний диск 3, щоб зафіксувати його в нерухомому положенні. Утримуючи натиснутим фіксатор шпинделя 19, відкрутіть ключем 22 болт 4.
- Перемістіть рухомий захисний кожух 15 за важіль 16 у напрямі руху годинникової стрілки до упору.
- Зніміть шайбу 25 (лише на моделях HKS18-75, HKS18-85), зовнішній фланець 5, пильний диск 3, внутрішній фланець 24 і дистанційну шайбу 23.
- Очистіть елементи кріплення і встановіть на шпиндель дистанційну шайбу 23, внутрішній фланець 24, пильний диск 3, зовнішній фланець 5 і шайбу 25 (лише на моделях HKS18-75, HKS18-85), рукою вкрутіть болт 4.

Увага: при установці строго виконуйте наступні правила:

- дотримуйтесь правильну послідовність установки деталей (див. мал. 5) і не допускайте їх перекосу при монтажі;
- при установці пильного диска 3 переконайтеся в тому, що діаметр отвору відповідає діаметру виступу на внутрішньому фланці 24;
- напрямок стрілки на пильному диску 3 повинен завжди збігатися з напрямком стрілки на захисному кожусі 2;
- встановлюйте зовнішній фланець 5 фаскою назовні.
- Рухомий захисний кожух 15 поверніть у вихідне положення.
- Утримуючи натиснутим фіксатор шпинделя 19, затягніть болт 4 ключем 22. Відпустіть фіксатор шпинделя 19.

Використання пильних дисків з різними посадочними діаметрами (див. мал. 6)

Конструкція електроінструменту допускає використання пильних дисків з двома різними посадочними діаметрами (див. таблицю технічних даних). Внутрішній фланець 24 має з двох торцевих сторін виступи (різних діаметрів), на які і надівається диск 3. При необхідності використання диска 3 з іншим посадочним діаметром - перевірте внутрішній фланець 24 при монтажі (див. мал. 6).

Регулювання вертикального положення корпусу (див. мал. 7, 11)

[HKS18-75, HKS18-85]

- Послабте затискні гвинти **9** (див. мал. 11).
- Встановіть корпус у вертикальне положення.
- Затягніть затискні гвинти **9**.
- Перемістіть рухливий захисний кожух **15** за важіль **16** в напрямку руху годинникової стрілки до упору.
- Прикладіть сторони юстровочного косинця **90°** до площини диска **3** і до площини опорної плити **11** (див. мал. 7). Якщо сторони косинця щільно прилягають до поверхні диска **3** і до поверхні опорної плити **11**, то регулювання не потрібно, у протилежному випадку необхідно зробити регулювання за допомогою болта **26** і контргайки **27**.
- Послабте затискні гвинти **9**.
- Послабте контргайку **27**.
- Закручуючи або викручуючи регулювальний болт **26** добийтеся того, щоб сторони кутника **90°** щільно прилягали до поверхні диска **3** і до поверхні опорної плити **11**.
- Утримуючи болт **26**, затягніть контргайку **27**.

Введення у експлуатацію електроінструмента

Переконаєтесь в тім, що наявна напруга в мережі відповідає даним, зазначеним на приладовому щитку електроінструмента.

Вмикання / вимикання електроінструмента

Уключити:

Для включення електроінструменту натисніть кнопку блокування **6**, і, утримуючи її в цьому положенні, натисніть кнопку вмикача / вимикача **7**.

Виключити:

Для виключення електроінструменту відпустите кнопку вмикача / вимикача **7**.

Відсмоктування пилу під час роботи з електроінструментом



Відсмоктування пилу знижує концентрацію пилу в повітрі, запобігає її накопичуванню на робочому місці.

При роботі з електроінструментом, завжди використовуйте пилосос, що підходить для відсмоктування пилу оброблюваних матеріалів. Пилосос може бути підключений до сполучного патрубку **1** за допомогою спеціального адаптера.

Рекомендації при роботі електроінструментом

Установка глибини пропилу (див. мал. 8)

Перед початком роботи налаштуйте глибину пропилу в залежності від товщини заготовки - найбільш акуратна кромка зрізу виходить якщо диск **3** виступає за межі заготовки не більш ніж на висоту зуба.

- Послабте фіксує важіль **21** (див. мал. 8).
- Встановіть бажану глибину пропилу (згідно показаннями шкали **20**), піднімаючи або опускаючи корпус електроінструмента.
- Затягніть фіксуючий важіль **21**.

Установка кута пропилу (див. мал. 9-11)

Конструкція електроінструменту дозволяє проводити безступінчасте регулювання кута пропилу в межах від 0° до 45° .

- Послабте:
 - затискну смушкову гайку **28** для **HKS12-54, HKS12-63, HKS15-65** (див. мал. 9-10);
 - два затискних гвинта **9** для **HKS18-75, HKS18-85** (див. мал. 11).
- Встановіть бажаний кут різання (згідно показаннями шкали **8**), нахилиючи корпус електроінструмента.
- Затягніть:
 - затискну смушкову гайку **28** для **HKS12-54, HKS12-63, HKS15-65**;
 - два затискних гвинта **9** для **HKS18-75, HKS18-85**.



При виконанні похилих пропилів враховуйте, що глибина пропила не відповідає, показаннями на шкалі **20**.

Мітки пропилу (див. мал. 12)

- Мітка пропилу **13** вказує позицію диска **3** при виконанні вертикальних пропилів (див. мал. 12).
- Мітка пропила **12** вказує позицію диска **3** при виконанні пропилів під кутом 45° (див. мал. 12).



Рекомендується виконати пробний пропил, щоб виключити помилки при проведенні робіт.

Розпилювання (див. мал. 13)



Продуктивність роботи і якість пропилу залежать від стану і форми зубів пильного диска **3** - тому правильно обирайте тип пильного диска в залежності від оброблюваного матеріалу і виду робіт.

- Переконайтеся, що заготовка надійно зафіксована. Прослідкуйте за тим, щоб заготівки, що розпилюється була покладена лицьовою стороною вниз, оскільки край з нижньої сторони виходить більш акуратним.
- Увімкніть електроінструмент до того, як диск **3** доторкнеться до заготовки. Зачекайте поки диск **3** не набере максимальні оберти.
- Переміщайте електроінструмент уперед з рівномірною подачею без ривків і перекосу.
- Не прикладайте надмірного зусилля - для виконання операції потрібно деякий час. Надмірне зусилля не прискорить процес виконання роботи, але перевантажить електроінструмент.
- При розпилюванні великих аркушів (деревностружкової плити і т.п.) використовуйте додаткові опори, щоб виключити прогин листа, який може викликати заклинювання диска **3** (див. мал. 13).

Розпилювання за допомогою паралельного упору (див. мал. 14)

Паралельний упор **14** дозволяє проводити розпилювання вздовж існуючої прямої кромки заготовки, а також проводити нарізування однакових по ширині смуг.

- Послабте затискний гвинт **10** паралельного упору **14** (див. мал.14).
- Переміщайте паралельний упор **14**, щоб встановити необхідну ширину заготовки.
- Затягніть затискний гвинт **10** паралельного упору **14**.

Обслуговування / профілактика електроінструмента

Перед проведенням усіх процедур електроінструмент обов'язково відключити від мережі.

Чищення електроінструменту

Обов'язковою умовою для довгострокової і безпечної експлуатації електроінструменту є вміст його в чистоті. Регулярно продувайте електроінструмент стислим повітрям через вентиляційні отвори **17**.

Післяпродажне обслуговування

Відповіді на питання щодо ремонту та обслуговування вашого продукту Ви можете

отримати в сервісних центрах. Інформацію про сервісні центри, схеми запчастин та інформацію по запчастинах Ви можете знайти за адресою: www.dwt-pt.com.

Транспортування електроінструменту

- Не допускайте падіння упаковки, а також будь-якого механічного впливу на неї транспортуванні.
- При завантаженні / розвантаженні не використовуйте навантажувальну техніку що працює за принципом затиску упаковки.

Захист навколишнього середовища



Переробка сировини замість утилізації відходів.

Електроінструмент, додаткові принадлежности й упакування варто екологічно чисто утилізувати. В інтересах чистосортної рециркуляції відходів деталі із синтетичних матеріалів відповідно позначені.

Дійсний посібник з експлуатації надрукований на папері, виготовленій з вторсировини без застосування хлору.

Обмовляється можливість внесення змін.

Українська

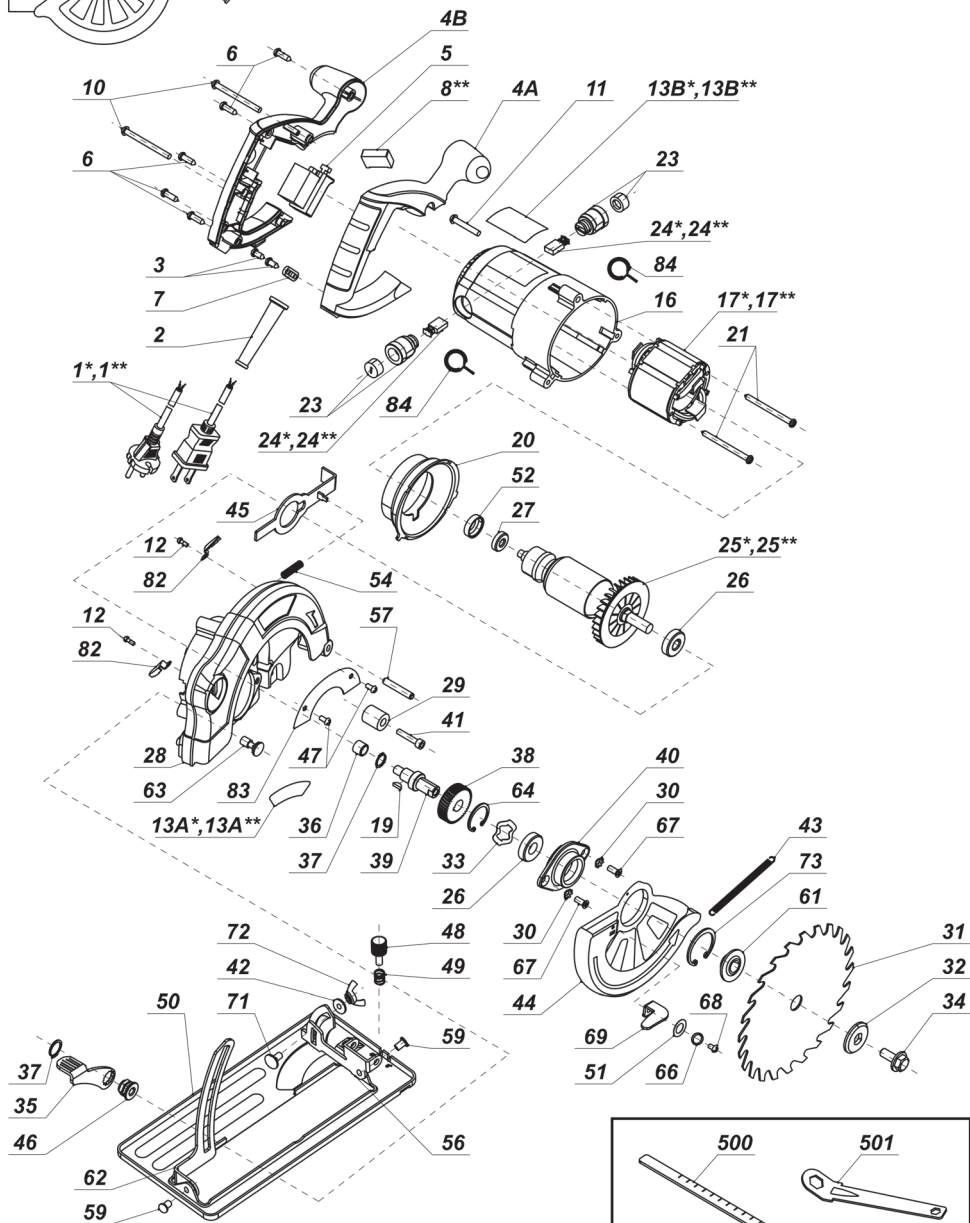
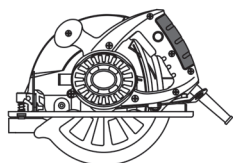

* ~ 110-127V
 ** ~ 220-240V

HKS18-75 HKS18-85

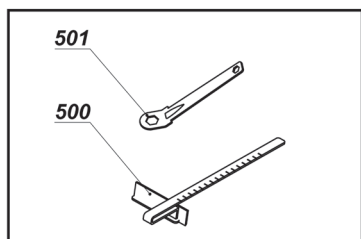
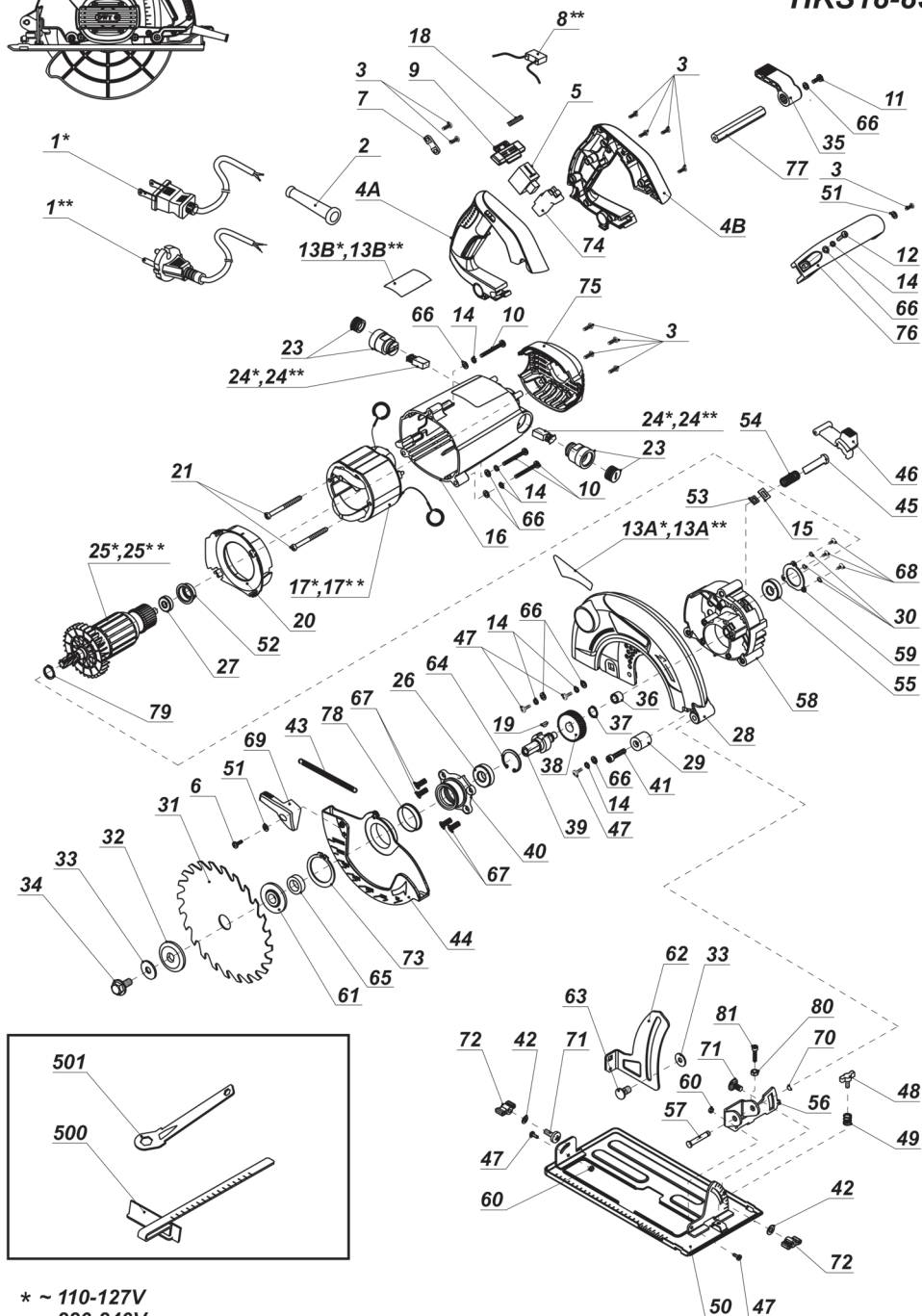
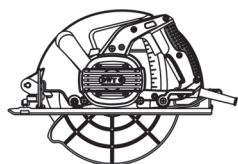

* ~ 110-127V
** ~ 220-240V

Pos.	HKS15-65	HKS18-75	HKS18-85
	Part number		
1*	1E-002	1E-003	1E-003
1**	E-002	E-003	E-003
2	M-003	M-003	M-003
3	S-074	S-074	S-074
4A	H-312	H-154	H-154
4B	H-313	H-155	H-155
5	C-017	C-038	C-038
6	S-076	S-100	S-100
7	M-002	M-002	M-002
8**	E-006	E-006	E-006
9		I-059	I-059
10	S-155	S-042	S-042
11	S-265	S-247	S-247
12	S-027	S-040	S-040
13A*	1T-209	1T-224	1T-224
13A**	T-209	T-224	T-224
13B*	1T-210	1T-225	1T-226
13B**	T-210	T-225	T-226
14		S-024	S-024
15		S-278	S-278
16	H-314	H-157	H-157
17*	1B-102	1B-050	1B-050
17**	B-102	B-050	B-050
18		R-113	R-113
19	R-017	R-017	R-017
20	I-211	I-061	I-061
21	S-089	S-279	S-279
23	J-101	J-022	J-022
24*	1D-101	1D-012	1D-012
24**	D-101	D-012	D-012
25*	1A-103	1A-056	1A-056
25**	A-103	A-056	A-056
26	O-009	O-011	O-011
27	O-002	O-023	O-023
28	P-101	P-050	P-051
29	L-125	L-125	L-125
30	S-408	S-023	S-023
31	Accessories	Accessories	Accessories
32	M-158	M-159	M-159
33	S-409	S-280	S-280
34	S-281	S-281	S-281
35	L-302	L-127	L-127
36	O-102	O-055	O-055
37	S-097	S-289	S-289
38	F-101	F-063	F-063
39	K-214	K-105	K-105
40	K-215	K-107	K-107

Pos.	HKS15-65	HKS18-75	HKS18-85
	Part number		
41	S-041	S-041	S-041
42	S-169	S-169	S-169
43	R-210	R-103	R-110
44	P-102	P-054	P-055
45	L-303	L-139	L-139
46	S-410	I-062	I-062
47	S-031	S-039	S-039
48	S-282	S-283	S-283
49	R-108	R-108	R-108
50	N-308	N-163	N-164
51	S-001	S-001	S-001
52	M-311	M-166	M-166
53	-	M-160	M-160
54	R-113	R-112	R-112
55	-	O-010	O-010
56	L-304	L-131	L-131
57	L-132	L-133	L-133
58	-	G-061	G-061
59	S-149	M-162	M-162
60	-	S-149	S-149
61	M-163	M-164	M-164
62	L-305	L-136	L-137
63	S-411	S-284	S-284
64	S-110	S-114	S-114
65	-	R-111	R-111
66	S-023	S-004	S-004
67	S-285	S-285	S-285
68	S-031	S-031	S-031
69	I-212	I-063	I-063
70		S-096	S-096
71	S-272	S-286	S-286
72	S-201	S-201	S-201
73	S-287	S-288	S-288
74	-	I-064	I-064
75	-	H-158	H-158
76	-	Q-096	Q-096
77	-	N-165	N-165
78	-	M-165	M-165
79	-	S-097	S-097
80	-	S-150	S-150
81	-	S-046	S-046
82	M-312	-	-
83	N-309	-	-
84	J-014	-	-
500	Q-097	Q-098	Q-098
501	Q-099	Q-100	Q-100

CH

Merit Link International AG
Switzerland
Tel.: [0041] 916000888
Fax.: [0041] 916000888
E-mail: info@dwt-pt.com

DE

MI Meritlink Hardware Germany GmbH
12055 Berlin, Mierstrasse 7-9
Tel.: [0049] 30 6805522
Fax: [0049] 30 6805594
E-mail: info@dwt-pt.de

BR

DWT do Brasil Ferramentas Ltda
Rua João Bettega, 4801, Bloco A, Bairro Cidade Industrial. CEP: 81.350-000 - Curitiba - PR
Tel.: [0055] 4121012600
E-mail: técnico@dwt.com.br

PL

HANMAR
43-450 Ustroń, ul. Dobra 3
Tel.: [0048] 338587829
Fax: [0048] 338586100
E-mail: serwis@ustron@hanmar.pl

SLET SP. Z O.O.
42-503 Bedzin, ul. Staszica 2
Tel.: [0048] 327295100
Fax: [0048] 327295444
E-mail: serwis@slet.com.pl

ELKAR
97-400 Belchatów, ul. Bawelniana 7A
Tel.: [0048] 446330971
Fax: [0048] 446331097
E-mail: serwis@elkar-serwis.pl

ELMIK
83-324 Brodnica Górna, Stare Czaple 20A
Tel.: [0048] 586852010
Fax: [0048] 586852010
E-mail: elmik11@wp.pl

SERWEN
85-046 Bydgoszcz, ul. Pomorska 59
Tel.: [0048] 523220826
Fax: [0048] 523220826
E-mail: serwen@wp.pl

OKRUCH NARZĘDZIA
87-300 Brodnica, ul. Kolejowa 3
Tel.: [0048] 564778989
Fax: [0048] 564778989
E-mail: sklep@okruch.pl

ELEKTRONARZĘDZIA-SERWIS
62-200 Gniezno, ul. Hoza 10
Tel.: [0048] 614256216
Fax: [0048] 614257060
E-mail: biuro@frankowski-narzędzia.pl

EMA-ELDOR
86-300 Grudziądz, ul. Rybacka 17
Tel.: [0048] 564621625
Fax: [0048] 566430747
E-mail: emaeldor@wp.pl

ELEKTRO-SERWIS
78-100 Kolobrzeg, ul. Rybacka 9
Tel.: [0048] 943517227
Fax: [0048] 943517227
E-mail: elektroservisokolobrzeg@poczta.onet.pl

KAMAR
78-102 Kolobrzeg, ul. Szpitalna 2C / 1
Tel.: [0048] 943544586
Fax: [0048] 943544586
E-mail: sklep@ekamar.pl

ALMAR
31-052 Kraków, ul. Starowiślna 68
Tel.: [0048] 124214488
Fax: [0048] 124214488
E-mail: almar-elektronarzedzia@wp.pl

ELEKTROMECHANIK
59-220 Legnica, ul. Chojnowska 9
Tel.: [0048] 768565161
Fax: [0048] 768565161
E-mail: zuhelektromechanik@wp.pl

NAPRAWA ELEKTRONARZĘDZI
64-100 Leszno, ul. Grunwaldzka 121
Tel.: [0048] 655294481
Fax: [0048] 655294481
E-mail: przemyslaw.greskowiak@neostrada.pl

W & W
91-848 Łódź, ul. Infiancka 58
Tel.: [0048] 509581150
E-mail: biuro@i-elektronarzedzia.pl

PHU AGRO-LAS
06-500 Mława, ul. Zachodnia 7
Tel.: [0048] 236546553
Fax: [0048] 236546553
E-mail: areek1@op.pl

MECHANIKA
33-300 Nowy Sącz, ul. Jana Pawła II 5
Tel.: [0048] 184435931
Fax: [0048] 184435931
E-mail: mechanika1@onet.pl

W & K
34-400 Nowy Targ, ul. Szafiarska 44
Tel.: [0048] 182665913
Fax: [0048] 182665913
E-mail: wkh1991@wp.pl

TAGA
28-400 Pińczów, ul. Złota 6
Tel.: [0048] 413577418
Fax: [0048] 413577429
E-mail: taga@husqvarna.pl

PRONAR
09-400 Płock, ul. Chopina 1
Tel.: [0048] 242688289
Fax: [0048] 242688289
E-mail: pronar@pronar.net.pl

KASO
61-251 Poznań, oś. Orła Białego 120
Tel.: [0048] 618720768
Fax: [0048] 618720768
E-mail: kaso.poznan@gmail.com

SERVI GWARANT
26-600 Radom, ul. PKC 2
Tel.: [0048] 483628101
Fax: [0048] 483815236
E-mail: serwiwarant@ats.pl

PHU FANTON
76-251 Słupsk, ul. Staszica 8
Tel.: [0048] 598404298
Fax: [0048] 598404298
E-mail: biuro@fanton.com.pl

PHU TAXA
66-200 Świebodzin, ul. Poznańska 36
Tel.: [0048] 683825664
Fax: [0048] 683825370
E-mail: taxa36@wp.pl

HANMAR
02-776 Warszawa, ul. Dereńniowa 52/54
Tel.: [0048] 226433063
Fax: [0048] 226434040
E-mail: serwis@hanmar.pl

BROMET
87-800 Włocławek, ul. Zduńska 9
Tel.: [0048] 542312128
Fax: [0048] 542310390
E-mail: bromet@poczta.onet.pl

ELEKTROSERWIS
64-200 Wolsztyn, ul. Poznańska 2
Tel.: [0048] 683472141
E-mail: serwis@elektropark.pl

ELEKTROMAJSTER
83-330 Zukoło, ul. Gdańska 43
Tel.: [0048] 586817472
Fax: [0048] 586849439
E-mail: biuro@elektromajster.com.pl

CZ

Garland distributor, s.r.o.
50601 Jičín, Hradecká 1136,
Tel.: [00420] 493523523
Fax: [00420] 493522916
E-mail: garland@garland.cz

Garland distributor, s.r.o.
50601 Jičín, Hradecká 1136,
Tel.: [00420] 493523523
Fax: [00420] 493522916
E-mail: servis@garland.cz

GR

A. Mattes industrial products SA
Sxineza Aspropyrgos
Tel.: [0030] 2109851000
Tel.: [0030] 2105599200
Fax: [0030] 2109839721
E-mail: info@mattes.gr

Charitakis Bros
Dimokratias Avenue 147, Perama
Tel.: [0030] 2104413909
Fax: [0030] 2104413840
E-mail: charitakis_sons@yahoo.com

Kolleris George
Mayriomixali 4, Piraeus
Tel.: [0030] 2104113555
Fax: [0030] 2104125851
E-mail: info@kolleris.gr

Kaloumenos Ioannis
Pontou 2, Tauros
Tel.: [0030] 2103451779
Fax: [0030] 2103451705
E-mail: george@kaloumenos.gr

Andritsopoulos K&D
Ag.Dimitriou 30, Ag.Dimitrios
Tel.: [0030] 2109734285
Fax: [0030] 2109716843

Giannakis Themis
Spyrou Patsi 21, Athens
Tel.: [0030] 2103469100
Fax: [0030] 2103423126
E-mail: themgian@hotmail.com

Kalogeropoulos Nikitas
Stratigou Papagou 10-12, Ag.Dimitrios
Tel.: [0030] 2109704600
Fax: [0030] 2109750363
E-mail: info@nikita.gr

Tsiriggakis Kostas
Ethnikis Antistaseos 2, Corfu
Tel.: [0030] 2661031251
Fax: [0030] 2661023622

Konstas Panagiotis
Ioanninon Av. 45, Preveza
Tel.: [0030] 2682029665
Fax: [0030] 2682029665

Diamantis Theodoros
Athinass 36, Athens
Tel.: [0030] 2103219711
Fax: [0030] 2103212581

Athanasiadis Georgios
Dimokratias 89, Ptolemaida
Tel: [0030] 2463100303
Fax: [0030] 2463100303
E-mail: panemporiki.pt@gmail.com

Stoukis Panagiotis
Gretsou&P.Fots.8, Kozani
Tel: [0030] 2461049625
Fax: [0030] 2461049925
E-mail: stoukisp@hotmail.com

Mpentouli Bros
1st Km sarfon-thessalonikis
Tel: [0030] 2321055557
Fax: [0030] 2321055553
E-mail: enkipo@hotmail.gr

Zoulias Markos
Priovosamos, Milos
Tel: [0030] 2287024033
Fax: [0030] 2287024034
E-mail: kostas_m2117@hotmail.com

Degaita Bros
Karakasi 78, Thessaloniki
Tel: [0030] 2310929888
Fax: [0030] 2310944353
E-mail: kledet77@yahoo.gr

Kakavas G.
Mantidorou&Kallikratous, Evia
Tel: [0030] 2229062233
Fax: [0030] 2229061127
E-mail: kakavas@hotmail.com



Полный список сервисных центров
смотрите на сайте www.dwt-pt.com

ООО "БОКС МУВИНГ"
Тел: [007] 8123321644
E-mail: office@giper.tv

ИП Голубчиков Г.Ю.
Абакан, респ. Хакасия, ул. Вяткина, 18А
Тел.: [007] 3902227944

ИП Беженцев В.А.
Амурск, пр. Мира, 7
Тел.: [007] 4214226543

ИП Долганов М.В.
Анапа, ул. Загородская, 28В
Тел.: [007] 9182615410

СЦ "DVT"
Анварск, ул. Чайковского, 48
Тел.: [007] 3955567603

ИП Полежаева Е.В.
Астрахань, ул. 5я Литейная, 30
Тел.: [007] 512599700

ООО "Техник"
Астрахань, 3я Зеленгинская, 56, "А", К1
Тел.: [007] 512450066

ИП Костенко А.С.
Ачинск ул. Пролетарская, 69, маг. 449269
Тел.: [007] 8453464241

ИП Рыженькина Н.С.
Балашов, ул. Луначарского, 102
Тел.: [007] 9172131778

ИП Климов А.С.
Барнаул, пр. Ленина, 195
Тел.: [007] 3852774375

ИП Садикова И.В.
Бежецк, пл. Советская, корп. 1
Тел.: [007] 9157098394

ИП Смотров А.В.
Белгород, ул. Челюскинцев, 55А
Тел.: [007] 4722357133
Тел.: [007] 4722357116

ИП Белый В.М.
Белореченск, ул. Ленина, 84/1
Тел.: [007] 9183968476

ООО "Нормаль"
Березники, Пермский край, ул. Ермака, 64
Тел.: [007] 9523291159

СЦ "УНИМАС"
Благовещенск, ул. Б. Хмельницкого, 112
Тел.: [007] 4162558437

ИП Пурожков М.Н.
Благодарный, пер. Октябрьский, 5
Тел.: [007] 9614423542

ИП Сёмин А.И.
Брянск, ул. Зео Интернационала, 2 "Ремонт
электроинструмента"
Тел.: [007] 4832588123

ИП Тимошкин С.Н.
Брянск, ул. Ульянова, 36;
Тел.: [007] 4832511893
Брянск, ул. Красноармейская, 103
Тел.: [007] 4832417144

ИП Матвеев А.Н.
В. Новгород, ул. Кочетова, 23, к. 2
Тел.: [007] 9632405787

ИП Илатовский С.П.
Вельск, ул. Некрасова, 10А
Тел.: [007] 8183663239

ООО "Интертулс-ДВ"
Владивосток, ул. Борисенко, 34, 2 эт.
Тел.: [007] 4232638487

ИП Кожемякин А.Б.
Владикавказ, ул. Гадиева, 83
Тел.: [007] 9286865813

ИП Бочаров А.С.
Владимир, ул. Нижняя Дуброва, 34, маг.
"Инструмент-Умелец"
Тел.: [007] 9056144243

ООО "Мастер Сервис"
Владимир, ул. Б.Нижегородская 0.23
Тел.: [007] 4922331079

ИП Ахметова К.А.
Волгоград, шоссе Авиаторов, 11
Тел.: [007] 9608868342

ИП Синицкий В.В.
Волгоград, ул. 95 Геардейская, 9
Тел.: [007] 8442741331

ИП Марченко Ю.И.
Волгодонск, ул. Стенная, 179
Тел.: [007] 8639251427

ИП Алимов В.В.
Вологда, ул. Октябрьская, 51
Тел.: [007] 172528552

ИП Короткий С.А.
Вологда, ул. Ярославская, 30
Тел.: [007] 172716453

ООО "Компания СКС"
Воронеж, ул. Героев Стратосферы, 0.2А
Тел.: [007] 4732410381

ЧП Бабкин И. А.
Воронеж, ул. Богдана Хмельницкого, 46
Тел.: [007] 4732600908
Тел.: [007] 4732405773

ООО "Компания СКС"
Воронеж, ул. Чебышева 9, пав. 229
Тел.: [007] 9623265430
Тел.: [007] 4732410381

ИП Фуголь О.Н.
Георгиевск, ул. Калинина, 103
Тел.: [007] 9283026595

ИП Буткин Ю.А.
Данилов, ул. Урицкого, 32
Тел.: [007] 9201170189

ООО "Аскания"
Дзержинск, ул. Грибоедова, 27
Тел.: [007] 9101337552
Тел.: [007] 8123255925

ИП Шубин В.Н.
Димитровград, ул. Чайковского, 3
Тел.: [007] 423573811

ООО "АСервис"
Екатеринбург, ул. Сыромолотова, 25
Тел.: [007] 3432860563
Тел.: [007] 3432698110

ИП Строев А.А.
Екатеринбург, ул. Даниила Зверева, 12
Тел.: [007] 3432787160

ООО "Партнер"
Елец, ул. Московское шоссе, 18К
Тел.: [007] 9150065228
Тел.: [007] 9513068419

ООО "Мастерская на улице Зеленой"
Иваново, ул. Зеленая, 19
Тел.: [007] 4932326744

ООО "Спектр-Сервис"
Иваново, ул. Дзержинского, 45/6
Тел.: [007] 4932335185
Тел.: [007] 4932335236
Тел.: [007] 4932335249 доб. 109

ИП Торшин С.А.
Ижевск, ул. Мельническая, 34А, лит. В1
Тел.: [007] 3412670280

ИП Бородин П.В.
Ирбит, ул. Орджоникидзе, 71
Тел.: [007] 9022567296

ИП Тимченко А.Л.
Йошкар-Ола, ул. Машиностроителей, 8Г,
к. 411
Тел.: [007] 362310243

ООО "ОКА-ИТ"
Казань, ул. Восстания, 8А
Тел.: [007] 435228710

ООО "Гюде-рус"
Калининград, ул. Гагарина, 74
Тел.: [007] 4012520344
Тел.: [007] 4012571680
Тел.: [007] 9217100344

ИП Амиров М.М.
Капуза, ул. Московская, 84
Тел.: [007] 4842790539

ИП Султанов В.М.
Камensk-Уральский, ул. Рябова, 1
Тел.: [007] 3439379588

ООО "Орион"
Канах, ул. К. Маркса, 4
Тел.: [007] 89063886100

ИП Макушев В.Ю.
Кандалакша, ул. Защитников Заполярья,
стр.2
Тел.: [007] 9537553757

СЦ "Иеушка-Инструмент"
Кемерово, Кузнецкий пр., 11
Тел.: [007] 3842752990

ИП Мусина Н.Г.
Киров, ул. Павла Корчагина, 80
Тел.: [007] 8332401919

"РБТ-Сервис"
Киселевск, ул. Боевая, 22
Тел.: [007] 3846423320
Тел.: [007] 9236321115

ИП Афанасьева Н.В.
Комсомольск-на-Амуре, ул. Юбилейная 10/3
Тел.: [007] 9098602612

ИП Щукин С.Н.
Коряжма, ул. Советская, 5
Тел.: [007] 9214852037

ИП Коточигов Н.Н.
Кострома ул. Сусанина, 32А
Тел.: [007] 4942314280

ИП Дуванский А.А.
Краснодар, ул. Пригородная, 1/10
Тел.: [007] 619440850
Тел.: [007] 9034110850

АСЦ "Прогресс"
Красноярск, ул. Калинина, 79
Тел.: [007] 3912996580

ООО "Уралтехсервис"
Кураан, ул. Куйбышева, 145
Тел.: [007] 3522240012

ИП Вирста И.И.
Курск, ул. В. Луговая, 6
Тел.: [007] 9107409159

ИП Орлов А.В.
Курск, ул. Карла Маркса, 66/2
Тел.: [007] 4712583598

ИП Соболев Г.Ю.
Липецк, ул. Мичурина, 46
Тел.: [007] 4742401072

ИП Семина Л.П.
Меаногорск, ул. Герцена, 1
Тел.: [007] 3537931856

ИП Сорокин М.М.
Мелеуз, ул. Южная, 1а
Тел.: [007] 9659325206

ИП Голубчиков Г.Ю.
Минусинск, ул. Скворцовская, 6
Тел.: [007] 3913220713

ООО "УСО"
Можга Удмуртия, ул. Устюжанина, 5
Тел.: [007] 9658422100

СЦ "СМТ-Сервис"
Москва, ул. Маршала Прошлякова, 6, стр. 1А
Тел.: [007] 4952552667
Тел.: [007] 4957721136

ПБООЛ Цветков С.В.
Москва, Берингов проезд, 1
Тел.: [007] 4991862101

ИП Гурко П.Л.
Мурманск, Свердлова, 39
Тел.: [007] 9118042491

ИП Талипов Р.Р.
Набережные Челны, пр. Московский, 130Б
53/26, маа. "Дрель-Мастер"
Тел.: [007] 8552387140
Тел.: [007] 9053707252

ООО "Трэк"
Нальчик, ул. Ахоева, 190
Тел.: [007] 8007009703

СЦ "Ротор"
Находка, ул. Нахимовская, 14А, оф.112
Тел.: [007] 9146752643

СЦ "Электрон 21 век"
Находка, ул. Молодежная, 9
Тел.: [007] 4236620670
Тел.: [007] 4236683515

ИП Тулбаев Э.А.
Нижнекамск, ул. Юности, 14
Тел.: [007] 8555398558

"Ремонт бытовой техники"
Н. Новгород, ул. Марата, 51
Тел.: [007] 312208494
Тел.: [007] 314138291

ИП Захарова Т.Н.
Новокузнецк, ул. Селекционная, 11
Тел.: [007] 3843357105

ИП Пухарева А.М.
Новокузнецк, ул. Грдины, д. 7
Тел.: [007] 3843562042

ООО "Техника для Вас"
Новосибирск, ул. Станционная, 28/3
Тел.: [007] 9139168495

ИП Иванова Ю.Р.
Октябрьский, ул. Северная д.36
Тел.: [007] 9273492949

ИП Батаев Ю.Е.
Омск, ул. Гусарова, 30
Тел.: [007] 3812249291
Тел.: [007] 3812247455

ИП Чуб Ю.Н.
Омск, ул. Семиреченская, 91
Тел.: [007] 3812335464

ИП Ефремов А.А.
Оренбург, пер. Станочный, 11
Тел.: [007] 89501860063

ИП Передельский А.И.
Орёл, ул. Комсомольская, 231
Тел.: [007] 4862724116

ИП Чернова Э.Ш.
Орск, ул. Станиславского, 52 Б
Тел.: [007] 3537223162

ИП Аалуков С.Е.
ст. Павловская, Краснодарский край, ул.
Короткая, 1
Тел.: [007] 9184541462

ИП Филимонова В.М.
Пермь, ул. Василия Васильева, 7, база
"Спецгазроснаб"
Тел.: [007] 3422943988

ИП Мельников А.В.
Петрозаводск, ул. Ленинградская, 20
Тел.: [007] 142595015

ИП Сынкова О.С.
Порхов, ул. Кузнецова, 43Б
Тел.: [007] 113422425

ИП Лашкова Н.Ю.
Псков, ул. 128 Стрелковой Дивизия, 13
Тел.: [007] 8112723201

ИП Гринько В.А.
Пятигорск, Промзона2, тер. Спецавтомат-
тики, "Ремонт электроинструмента"
Тел.: [007] 9624046090

ИП Колесников Д.Н.
Пятигорск, ул. Ермолова, 14
Тел.: [007] 9887410414
Тел.: [007] 9282521154

ИП Ситник А.И.
с. Родино, Алтайский край, ул. Шевченко, 15
Тел.: [007] 9609648800

ИП Михеев П.Н.
Рыбинск, ул. 50 лет ВЛКСМ, 34
Тел.: [007] 4855555228

ООО "Гарант-Техно"
Рязань, ул. Пушкина, д.14, корп. 1
Тел.: [007] 4912403030

ИП Колесников А.А.
Сальск, ул. Железнодорожная д.24
Тел.: [007] 9281331754

ООО "Авангард-Мастер"
Самара, ул. Аэродромная, 127
Тел.: [007] 469910315

ИП Чернышев М.М.
Самара, пос. Мехзавод, квартал 5, 5А
Тел.: [007] 469904240

Приёмный пункт
Санкт-Петербурга, Лиговский пр., 178 зд
"Союз"
Тел.: [007] 8123200296
Тел.: [007] 9052857215

ООО "СтанКин"
Саратов ул. Огородная, д.3

ООО "Гарант2"
Саратов, пр. Энтузиастов, 57
Тел.: [007] 452949615

ИП Гордеев М.А.
Севастополь, ул. Руднева, 1Г
Тел.: [007] 0692443144

ИП Смирнов А.В.
Северодвинск, пр. Морской, 12А
Тел.: [007] 9116821877

ООО "Профинструмент"
Северодвинск, ул. Никольская д. 7, оф. 5

ИП Кузьмин А.В.
Серов, ул. Зеленая, 10
Тел.: [007] 9630383363

ИП Меринда В.И.
Симферополь, ул. Аральская, 71/88
Тел.: [007] 0652496234

СЦ "Атлант"
Смоленск, ул. Крупской, 44
Тел.: [007] 4812330944

СЦ "Рубин"
Смоленск, ул. 25 Сентября, 50
Тел.: [007] 4812622979

ИП Шульман А.И.
Смоленск, 2ой Краснинский пер., д.14
Тел.: [007] 4812321542
Тел.: [007] 4812321473

ИП Папоян А.В.
Сочи, ул. Пригородная, рынок "Авангард",
пав. №80
Тел.: [007] 9881443953

ИП Скосар В.П.
Спасск-Дальний, ул. Советская, 15
Тел.: [007] 423522661
Тел.: [007] 9147163741

СЦ ООО "Бытсервис"
Ставрополь, ул. 50 лет ВЛКСМ, 8/1
Тел.: [007] 652740191

ЗАО "Авантаж-информ"
Старый Оскол, мкр. Лебединец, 1А
Тел.: [007] 4725246227

ООО Дитис
Сурагут, ул. Сосновая, д.11
Тел.: [007] 3462236060

ООО "Леваш"
Тверь, ул. Бебеля, 10
Тел.: [007] 4822358587

ИП Иушина Л.В.
Тихорецк, ул. Ляпидевского, 78
Тел.: [007] 619650622

ИП Трушин И.Н.
Тольятти, ул. Дзержинского, 74, магазин
"Профи"
Тел.: [007] 482666644

ИП Завгородний А.И.
Томск, ул. Макуриша, 1Б
Тел.: [007] 3822940692

ООО "Гаро Сервис"
Томск, ул. Энергетическая, 2А
Тел.: [007] 3822903904

ООО "Инструмент-Сервис"
Тула, Одоевское шоссе, 78
Тел.: [007] 4872392396

ИП Семёнова О.Б.
Ульяч, ул. Победы, 16
Тел.: [007] 4853250032

ООО "Техноцентр"
Улан-Удэ, ул. Ботаническая, 71, ТЦ "Тумэр
Морин", пав. 35
Тел.: [007] 9644048122

ИП Тетереви́ков В.В.
Ульяновск, ул. Камышинская, 40
Тел.: [007] 422681694
Тел.: [007] 422635148

ИП Антонов В.М.
Усолье-Сибирское, ул. Орджоникидзе, 31
Тел.: [007] 9501281932

ИП Шинкаренко А.В.
Уссурийск, ул. Советская, 77
Тел.: [007] 9244203045

ИП Орёл В.А.
Усть-Илимск, пр. Мира, 5, кв. 2
Тел.: [007] 3953565224

ИП Ахряпов А.С.
Уфа, ул. Свободы, 15, оф. 68
Тел.: [007] 9174219113

ИП Филимонов А.В.
Ухта, ул. Юбилейная, 14, стр. 1
Тел.: [007] 216746101

ИП Захаров И.А.
Чебоксары, ул. Хевешская, д. 5А
Тел.: [007] 352638007
Тел.: [007] 352639750

ИП Харитонов А.Н.
Чебоксары, ул. Гладкова, 10, рынок
"Ярмарка", 7 ряд, 31 место
Тел.: [007] 9022883477

ИП Харченко Е.Н.
Челябинск, ул. Косарева, 2, корп. 2
Тел.: [007] 3517936663

ООО "Технотрейд"
Череповец, ул. Белинского, 3
Тел.: [007] 202240510

ИП Эбиев А.Х.
Черкесск, ул. Пятигорское шоссе, 13
Тел.: [007] 782239126
Тел.: [007] 9283852242

ИП Василевский А.А.
Чита, ул. Вокальная, 3
Тел.: [007] 3022312882

ИП Семенов В.В.
Чита, ул. Ангарская, 19, офис 5
Тел.: [007] 3022411010

ИП Киселева С.Ю.
Чита, ул. Калеанская, 12
Тел.: [007] 9144940199

ИП Ермолин
Шарья, ул. Юбилейная, 3А
Тел.: [007] 9159030624

ООО "Классный сервис"
Щелково, ул. Севская, 3
Тел.: [007] 4965665237

ИП Ермаков М.И.
Энгельс, функциональный проезд, д. 2
Тел.: [007] 453525655

ИП Садикова И.В.
Энгельс 2, Мясокомбинат, 1
Тел.: [007] 9173058627

ООО "Инко"
Якутск, ул. Автодорожная, 11/3
Тел.: [007] 4112357521

ИП Калинин М.В.
Ярославль, ул. Нефтяников, 22
Тел.: [007] 4852901228
Ярославль, пр. Октября, 55А
Тел.: [007] 4852330296

ИП Васильев А.Ю.
Чебоксары, Базовый проезд 2Б
Тел.: [007] 8352222324

ИП Русин Э.Г.
Чита ул. Бутина д.10

ИП Комаров А.А.
Вологда, ул. Гагарина, д.63
162300, Вологодская обл., с. Верхояжье



ТОВ "Едіссон"
49017 Дніпропетровськ, вул. Матлахова, 12
Тел.: [0038] 0563749060
Факс.: [0038] 0563749066
E-mail: dwt@eds-group.dp.ua

м.Бориспіль, вул. Київський шлях, 10
Тел.: [0038] 0960099432

м.Вінниця, вул. Некрасова, 119/5
Тел.: [0038] 0432640653

м.Вінниця, вул. Тяжільський тупик, 1
Тел.: [0038] 0674323925

м.Вінниця, вул. Некрасова, 69
Тел.: [0038] 0677781312

м.Дніпродзержинськ, пр. Комсомольський, 14
Тел.: [0038] 0569226282

м.Дніпропетровськ, вул. Червона, 11
Тел.: [0038] 0677468304

м.Кривий Ріг, вул. Каховська, 82а
Тел.: [0038] 0685498233

м.Павлоград, вул. Горького, 145/1
Тел.: [0038] 0991199777

м.Майівека, вул. Тайгова, 1к
Тел.: [0038] 0623413758

м.Маріуполь, ул. Торговая, 45
Тел.: [0038] 0629529540

м.Дрогобич, вул. Грушевського, 89/1
Тел.: [0038] 0324438997

м.Запоріжжя, пр. Маяковського, 18
Тел.: [0038] 061236861

м.Євпаторія, вул. Лесі Українки, 8А
Тел.: [0038] 0656943464

м.Київ, пр. 40-річчя Жовтня, 106/2
Тел.: [0038] 0442295434

м.Київ, пр. Московський, 21
Тел.: [0038] 0445360466

м.Кіровоград, вул. Джерельна, 86
Тел.: [0038] 0934297686

м.Кременчук, пров. Маршала Говорова, 1а
Тел.: [0038] 0536638679

м.Луґанськ, вул. Оборонна, 109Ж
Тел.: [0038] 0509316806

м.Луцьк, Заокзальний ринок, тм.1910
тм.152
Тел.: [0038] 0332788148

м.Львів, вул. Зелена, 238
Тел.: [0038] 0322418169

м.Мостиська, вул. Шевченка, 5
Тел.: [0038] 0323441907

м.Миколаїв, пр. Ленина, 2
Тел.: [0038] 0512343154

м.Миколаїв, вул. Автомобільна, 10
Тел.: [0038] 0512561903

м.Одеса, пр. Добровольського, 114/2, ринок
"Північний", павільйон № О37
Тел.: [0038] 0487160704

м.Одеса, Староконний ринок, павільйон ТП
23,24
Тел.: [0038] 0487046870

м.Полтава, вул. Гаражна, 5
Тел.: [0038] 0532690267

м.Рівне, вул. Кавказька, 9
Тел.: [0038] 0362400556

м.Севастополь, вул. Н.Музика, 29-Б
Тел.: [0038] 0692442032

м.Сімферополь, вул. Аральська, 71/88
Тел.: [0038] 0652496234

м.Суми, вул. Заливна, 15
Тел.: [0038] 0952052343

м.Тернопіль, вул. Микулинецька-бічна, 10 А
Тел.: [0038] 0352422543(44)

м.Ужгород, пл. Кирила і Мефодія, 5
Тел.: [0038] 0953673266

м.Харків, 2-й Вологодський в'їзд, буд.6
Тел.: [0038] 0577070256

м.Харків, вул. Тарасівська, 3 Будинок побуту
"Скай" офіс. 81, 110
Тел.: [0038] 0577591096

м.Херсон, вул. Лугова, 24
Тел.: [0038] 0552395720

м.Хмельницький, вул. Грушевського, 45
Тел.: [0038] 0382656361

м.Хмельницький, вул. Західна окружна, 54/1
Тел.: [0038] 0382705303

м.Черкаси, вул. Енгельса, 129
Тел.: [0038] 0972922061

м.Черкаси, вул. Чагіринська, 11
Тел.: [0038] 0472383885

м.Черкаси, вул. Шевченка, 266/1
Тел.: [0038] 0472375575

м.Чернівець, вул. 50 років СРСР, б.7, ком.8
Тел.: [0038] 0462613840

м.Чернівці, вул. Калинінська, 15а конт.№190
р-к Калиновський
Тел.: [0038] 0660083050



UAB "Balimpeksas"
LT-04340 Vilnius, Laisvės pr.31
Тел.: [00370] 52444077
Тел.: [00370] 52499281
Факс: [00370] 52499280
E-mail: balimpeks@is.lt

A.Budrio II
LT-37379 Panevėžys, Dariaus ir Girėno g. 4
Тел.: [00370] 68791885

V.Sadausko buitinių prietaisų taisykla
LT-62107 Alytus, Kauno g. 67
Тел.: [00370] 31573983
Тел.: [00370] 61729785

UAB "Telšių buitis"
LT-87128 Telšiai, Luokės g.41a
Тел.: [00370] 44433432
Тел.: [00370] 44478282

UAB "Telšių buitis"
LT-90136 Plungė, Vaišvilos g.33
Тел.: [00370] 44872119

UAB "Telšių buitis"
LT-89233 Mažeikiai, Sedos g.33
Тел.: [00370] 44375860
Тел.: [00370] 65631491

LV

DWT.LV

Kruzes Iela 23 K2, Riga
Tel: [00371] 26655503
Fax: [00371] 67447509
E-mail: birojs@htool.lv

DWT.LV

Kruzes Iela 23 K2, Riga
Tel: [00371] 26655503
Fax: [00371] 67447509
E-mail: serviss@htool.lv

MD

BEM INNA SRL

2023 mun. Chisinau, str. Uzinelor 1
Tel: [0373] 921180
Fax: [0373] 429368
E-mail: masterbem@mail.ru

COMELECTRO SRL

mun. Chisinau, str. Ismail 71
Tel: [0373] 229455
Fax: [0373] 229455
E-mail: comelectro.srl@gmail.com

EG

AL Hurria for Suppliers, Trading Agents
Public Import & Export
17 El Goninna Street Alfrahda Allbaban,
Alexandria

Tel.: [0020] 033919328
Tel.: [0020] 01227435564

IQ

Arkan Ali Mohammad Ali Mandalawi

Al-Rasheed Street-Opp Safafir Road,
Baghdad

Tel: [00964] 7702975399

LY

Bitrek Company

AL Almojamadat Street, Misurata, Libya
Sawani, Tripoli, Libya
Tel: [00218] 512611882
Tel: [00218] 912183602
Fax: [00218] 51262812

IR

DWT Iran

ایران، تهران، خیابان مطهری، خیابان کوچه نور،
کوچه سوم، پلاک 19، طبقه 5.
هاتف: [0098] 2163498
فاکس: [0098] 2189787436
بريد الکتروني: dwt.iran@gmail.com

KZ

ТОО "TECHNOSECTOR"

г. Алматы, ул. Толе би 266
Тел: [007] 7273748325
E-mail: info@technosector.kz

ИП "Исмуд"

г. Алматы, ул. Брусиловского 143, в здании
"Стройцентр"
Тел: [007] 7273020597
E-mail: info@technosector.kz

"Марат"

г. Кокшетау ул. Гагарина 26, ТД Меридиан
Тел: [007] 7016559986

ИП "Яковлев О.В."

г. Кокшетау, ул. Канай Би дом 69
Тел: [007] 7162331595

ИП "Нижутин В.В."

г. Атырау, ул. Авангард, 3 мкр., 76 дом, 45 кв.
Тел: [007] 7012577076

ИП "Универсал Сервис"

г. Атырау, Рынок Авангард, Терр-ия детской
больницы
Тел: [007] 7014257230

ИП "Айымбетов"

г. Актобе, Рынок Мерей, 0-этаж, бутик 14А
Тел: [007] 7012047771

ИП "Синютин А.В."

г. Актобе, ул. Жугаева дом 177 "Д"
Тел: [007] 7132402321

ТОО "НаОка"

г. Караганда, ул. Бытовая ул. Бухар Жырау, 3а
Казаметой 2-х этажное здание
Тел: [007] 7755653085
Тел: [007] 7001454064
Тел: [007] 7012520764

ТОО "AKIRA"

г. Караганда, ул. Складская, 2А
Тел: [007] 7212479221

ТОО "AKIRA"

г. Темиртау, ул. Амангельды, 130, в здании
"Стройцентр"
Тел: [007] 7001068887

ИП "Аксентьев"

г. Павлодар, ул. Бектурова, 41
Тел: [007] 7014808102

ИП "Чуб"

г. Петропавловск, ул. Букетова, 29, магазин
"Простор"
Тел: [007] 7152360136

ИП "Румянцев С.В."

г. Экибастуз, ул. Заводская, 12-1
Тел: [007] 7776599667

ТОО "Актау Техно"

г. Актау, С.Баскудык, ул. Жулдыз, уч №1/3
магазин "Electus"
Тел: [007] 7012236666

ИП "Лигаи А.Б."

г. Костанай, ул. Луговая, дом 8
Тел: [007] 7752099370

ИП "Хлопов К.К."

г. Талдыкорган, ул. Биржан-Сал 48, ТД
"Минога"
Тел: [007] 7072260147

ИП "Мучкаев"

г. Шымкент, ул. Аймаутова дом №106
Тел: [007] 7252489051
Тел: [007] 7776539898

ИП "Гончар"

г. Усть Каменогорск, ул. Красина 40
Тел: [007] 7232226501

ИП "Турлубекое Н.К."

г. Семей, ул. Чехова 28, Рынок "Наурыз"
бутик №28
Тел: [007] 7753993983

ИП "Нуржан"

г. Кызыл Орда, ул. Пушкина 1
Тел: [007] 7775622718
Тел: [007] 7755150218

ИП "Мунасоев"

г. Тараз, ул. Кунаева, дом 6 кв 23
Тел: [007] 7070609083

ТОО "Профи Строй А"

г. Астана, ул. Бекетай дом 1/1
Тел: [007] 7172319644

ИП "Иванченко"

г. Астана, ул. Толстого 11
Тел: [007] 7019971436

Гарантия
DWT

Для инструмента **DWT** предусмотрена гарантия в соответствии с законами и специфическими особенностями каждой страны. В случае, если законодательством не предусмотрены сроки гарантийного обслуживания, их устанавливает торговое представительство, которое занимается реализацией нашей продукции. Информацию о торговых представительствах Вы сможете найти на нашем сайте www.dwt-pt.com или на первой странице инструкции по эксплуатации.

Началом гарантийного срока является дата продажи инструмента через торговую организацию (подтверждение - правильно заполненный гарантийный талон в пунктах А, В, С, а также наличие товарного чека или документа заменяющего его). Производитель не берёт на себя ответственность за гарантийное и послегарантийное обслуживание, если он же не является продавцом инструмента на территории Вашей страны.

Гарантийное
обслуживание

Для осуществления гарантийного обслуживания необходимо обратиться в организацию, которая продала Вам инструмент или ближайший сервисный центр, который осуществляет ремонт инструмента **DWT**.

При сдаче инструмента в сервисный центр или торговую организацию Вам необходимо предоставить инструмент в чистом виде с указанием дефекта, в оригинальной упаковке, с инструкцией по эксплуатации и гарантийно-сервисной книжкой с заполненным гарантийным талоном в пунктах А, В, С, а также товарным чеком или документом, заменяющим его, подтверждающим дату покупки инструмента.

Если после проверки неисправности будет установлено, что данная неисправность произошла по вине производителя, будет произведено гарантийное обслуживание.

В случае, если неисправность произошла по вине пользователя, стоимость услуг по ремонту инструмента переносится на себя пользователь. Сроки выполнения работ зависят от сложности устранения причины дефекта и устанавливаются торговым представительством или сервисным центром, который принял инструмент в ремонт.

Гарантийное обслуживание не производится в случаях:

- использования инструмента в целях, не предусмотренных инструкцией по эксплуатации;
- отсутствия:

- правильно заполненного гарантийного талона в пунктах А, В, С, товарного чека подтверждающего дату покупки и срок гарантии или другого документа заменяющего его;
- инструкции по эксплуатации, наклейки на инструменте с серийным номером завода изготовителя;
- естественного износа механизмов и узлов, имеющих ограниченный период работоспособности;
- профилактики и замены быстроизнашиваемых деталей (более подробную информацию можно получить в сервисных центрах **DWT**, работающих в Вашей стране);
- перегрузки или интенсивного использования, следствием которых являются:

- одновременный выход из строя одного или более функционально связанных деталей и узлов;
- сгорание, обугливание, оплавление под воздействием высокой внутренней температуры деталей (нагревательные элементы, кнопки, провода, корпуса);
- механических повреждений, наличия внутри инородных предметов;
- вскрытия, а также ремонта, который был произведён не специалистами **DWT**.

Гарантия не распространяется на расходные материалы и принадлежности, которые частично входят в комплект поставки.

В случае использования инструмента в производственных целях сроки гарантийного обслуживания могут быть сокращены.

Дата «___» _____ 20__

Подпись _____

Гарантія
DWT

Для інструменту **DWT** передбачена гарантія відповідно до законів і специфічних особливостей кожної країни. У випадку, якщо законодавством не передбачені терміни гарантійного обслуговування, їх встановлює торговельно-представництво, яке займається реалізацією продукції. Інформацію про торговельно-представництво Ви зможете знайти на нашому сайті www.dwt-pt.com або на першій сторінці інструкції з експлуатації.

Початком гарантійного терміну є дата продажу інструменту через торговельну організацію (підтвердження - правильно заповнений гарантійний талон в пунктах А, В, С, а також наявність товарного чека або документа, що замінює його). Виробник не бере на себе відповідальність за гарантійне і післягарантійне обслуговування, якщо він же не є продавцем інструменту на території Вашої країни.

Гарантійне
обслуговування

Для здійснення гарантійного обслуговування необхідно звернутися в найближчий сервісний центр, який здійснює ремонт інструменту **DWT** або організацію, яка продала Вам інструмент. При здачі інструменту в сервісний центр або торговельну організацію Вам необхідно надати інструмент в чистому вигляді з етикеткою дефекту, в оригінальній упаковці, з інструкцією з експлуатації, і гарантійно-сервісною книжкою із заповненим гарантійним талоном в пунктах А, В, С, а також товарним чеком або документом, що замінює його, підтверджуючим дату покупки інструменту. Якщо після перевірки несправності буде встановлено, що дана несправність сталася з вини виробника, буде проведено гарантійне обслуговування. У випадку, якщо несправність сталася з вини користувача, вартість послуг з ремонту інструменту переймає на себе користувач.

Технологічна інструкція. Оцінка гарантійного ремонту інструменту.
Основні положення щодо гарантійного ремонту

Загальні положення

Завод - виробник встановлює на електроінструмент гарантійний термін, зазначений у гарантійному талоні, за умови правильної експлуатації та наявності правильно оформленого паспорту та гарантійного талона.

Для інструменту, який перебував у використанні, завод - виробник рекомендує ретельну експертизу, виключаючи гарантійний ремонт інструменту з дефектами, отриманими внаслідок:

- Зовнішніх механічних пошкоджень (тріщини, відколи, деформація корпусу, мережевого шнура, штепселя або деформацію інших елементів конструкції);

Терміни виконання робіт залежать від складності усунення причини дефекту і встановлюються торговельно-представництвом або сервісним центром, який приймає інструмент в ремонт. Гарантійне обслуговування не проводиться у випадках:

- використання інструменту в цілях, не передбачених інструкцією з експлуатації;
 - за відсутності:
 - правильно заповненого гарантійного талона в пунктах А, В, С, товарного чека підтверджуючого дату покупки і термін гарантії або іншого документа, що замінює його;
 - інструкції з експлуатації, наклейки на інструменті з серійним номером заводу-виробника;
 - природного зносу механізмів і вузлів, що мають обмежений період працездатності;
 - профілактики і заміни швидкозношуваних деталей (докладнішу інформацію можна отримати в сервісних центрах **DWT**, що працюють у Вашій країні);
 - перевантаження або інтенсивного використання, наслідком яких є:
 - одночасний вихід з ладу однієї або більше функціонально пов'язаних деталей і вузлів;
 - згорання, обвуглювання, оплавлення під впливом високої внутрішньої температури деталей (нагрівальні елементи, кнопки, дроти, корпуси);
 - механічних пошкоджень, наявності усередині чужорідних предметів;
 - розбору, а також ремонту, який був проведений не фахівцями **DWT**.
- Гарантія не розповсюджується на витратні матеріали і приладдя, яке частково входить в комплект постачання. У разі використання інструменту у виробничих цілях терміни гарантійного обслуговування можуть бути скорочені.

Дата «___» _____ 20__

Підпис _____

- Наявності всередині агрегату сторонніх предметів;
- Наявності ознак самостійного ремонту;
- Наявності змін конструкції виробу (модифікації);
- Забруднення агрегату, як внутрішнє, так і зовнішнє, іржа тощо;
- Неправильної або недбалой експлуатації, транспортування, зберігання, або є наслідком недотримання режиму електроживлення, стихійного лиха, аварії тощо.

Гарантія не поширюється на акумулятори, зарядні пристрої, затискні пристрої (свердильні патрони,

чанги і т.п.), витратні матеріали (фільтра, масляні матеріали, ремені, ланцюги та шини ланцюгових пилок, диски пильні і відрізни, ріжучі касети з волосінню і ножі тримерів, свердла, бури що входять в комплектацію і т.п.), а також на будь-які інші частини виробу, що мають природний обмежений термін служби (сальники, гумові кільця, електричні щітки, втулки, втулки зубчастої перфорації, шліфувальні платформи та тощо).

Умови гарантії не передбачають профілактику та чистку агрегату, транспортні витрати не входять в обсяг гарантійного обслуговування. **Ремонт, пов'язаний із заміною швидко-зношуваних деталей, таких як: заміна відпрацьованих мастила, знаних ущільнюючих гумових кілець, втулок, сальників, вугільних щіток і т.д., не є гарантією і виконується за рахунок споживача.**

1. Перевірка документів, що підтверджують гарантію

Документом, що надає право на проведення гарантійного ремонту, є гарантійний талон на виріб встановленого зразка з печаткою торгівельної

організації, дати продажу, заводського номера, а також копії чека (або копії накладної) організації продавця.

Визначення (пошкодження, дефект)	Зауваження (можливі причини)	Гарантія так / ні
1.1. Термін гарантійних зобов'язань вийшов.	Термін гарантії - 24 місяці з дати продажу. Гарантія на виріб продовжується на час знаходження даного виробу в гарантійному ремонті.	ні
1.2. Гарантійний талон, копія чека або паспорт не заповнений (відсутні: штамп торгівельної організації, дата продажу, підпис продавця, найменування інструменту, заводський або серійний номер).	Порушення умов гарантії.	ні
1.3. Відомості про інструмент, відмічені в паспорті або гарантійному талоні, не відповідають дефекту електроінструменту.	Відсутність пошкодження, зміна серійного номера на інструменті або даних в гарантійному талоні та копії чека (або копії накладної). Порушення умов гарантії.	ні
1.4. Гарантійний талон не відповідає заводському зразку.	Порушення умов гарантії.	ні
1.5. Гарантійний талон повністю або частково не читається.	Недбале зберігання.	ні
1.6. Документ заповнений заднім числом (пізніше), може бути доведено.	Вписаний старий інструмент в новий документ, документи заповнені різним почерком або чорнилом і так далі.	ні

2. Визначення пошкодження за зовнішнім виглядом електроінструменту

Визначення (пошкодження, дефект)	Зауваження (можливі причини)	Гарантія так / ні
2.1. Зовнішні пошкодження затискного пристрою, корпусу електроінструменту, додаткової рукоятки, мережевого шнура, штепсельної вилки, гумових та пластикових пилозахисних елементів.	Неправильна експлуатація.	ні
2.2. Зігнутий шпindel (биття шпindelю).	Удар по шпindelю.	ні
2.3. Продавлений вимикач.	Удар.	ні
2.4. Кнопка вимикача западає (зовнішніх пошкоджень немає).	Неякісне виготовлення.	так
2.5. Сильне забруднення вентиляційних вікон всередині електроінструменту сторонніми предметами (пил, сторонні тіла, рідини), що могло призвести до поломки інструменту.	Недбала експлуатація і недоліки догляду за електроприладами.	ні

2. Визначення пошкодження за зовнішнім виглядом електроінструменту

Визначення (пошкодження, дефект)	Зауваження (можливі причини)	Гарантія так / ні
2.6. Ржа на дефектних частинах електроінструменту.	Неправильне зберігання, недолік догляду за електроприладами.	ні
2.7. Пошкодження від вогню (зовнішнє).	Контакт з відкритим полум'ям.	ні
2.8. Електроінструмент прийнятий в розібраному вигляді або раніше був розкритий поза офіційним сервісним центром.	Порушено право на розбирання інструменту під час гарантійного терміну.	ні
2.9. Електроінструмент був раніше розкритий поза сервісним центром (неправильна збірка, застосування нефірмових кілець ущільнювачів, сальників, нестандартних підшипників тощо), що могло б призвести до виходу з ладу електроінструменту.	Гарантійний електроінструмент повинен обслуговуватися в сервісних центрах.	ні
2.10. Стирання деталей з плином часу (вугільних щіток, сальників, кілець ущільнювачів, пилзахисних втулок, зубчастих пасів тощо), редукторного і підшипникового мастила.	Дані деталі зношуються під час експлуатації.	ні
2.11. Зовнішні пошкодження інструменту.	Падіння, удар.	ні
2.12. Інструмент приймається в комплекті з приладам, з якими стався його вихід з ладу. У разі застосування змінного інструменту (оснащення): • затупленого або пошкодженого; • невідповідного, нестандартного.	Неправильний догляд, який призвів до перевантаження або поломки. Перевищення потужності електроінструменту (наслідок - перевантаження).	ні
2.13. Не читається зовсім або частково заводський номер електроінструменту.	Порушення правил експлуатації.	ні
2.14. Пломба на корпусі відсутня або не відповідає заводській, а також уповноваженої сервісної майстерні.	Спроба ремонту в неспеціалізованій ремонтній майстерні.	ні

3. Пошкодження елементів електродвигуна

Визначення (пошкодження, дефект)	Зауваження (можливі причини)	Гарантія так / ні
3.1. Згорілі обмотки якоря і статора, рівномірна зміна кольору обмоток (можливий вихід з ладу вимикача): • перевантаження; • сильно забруднений вентилятор.	Порушення умов експлуатації (тривала робота з перевантаженням, недостатнє охолодження через забруднення інструменту).	ні
3.2. Ротор згорів, котушки статора не змінили колір або опір.	Короткозамкнений виток або замикання на корпусі якоря.	так
3.3. Сильне іскріння на колекторі ротора - наявність короткозамкненого витка (нерівномірне забарвлення якоря).	Заводський брак.	так
3.4. Пробій електричної ізоляції шнура живлення, обмоток статора, якоря (1500 В).	Заводський брак.	так
3.5. Механічне порушення ізоляції якоря або статора внаслідок забруднення або попадання сторонніх предметів.	Недбала експлуатація і недолік догляду за електроприладами.	ні
3.6. Електричний пробій обмотки статора відносно пакету статора.	Заводський брак.	так

3. Пошкодження елементів електродвигуна

Визначення (пошкодження, дефект)	Зауваження (можливі причини)	Гарантія так / ні
3.7. Розрив обмотки якоря з причини неякісного просочення.	Заводський брак.	так
3.8. Каркас статора і якір спаялися разом: • колектор та якір без первинних ушкоджень, відносно нові; • знос колектора і якоря внаслідок загального зносу щіток.	Заводський брак. Природний знос міді колектора.	так ні
3.9. Знос колектора якоря внаслідок загального зносу щіток.	Природний знос міді колектора.	ні
3.10. Стирання зубів валу якоря (мастило робоче), інших пошкоджень немає.	Заводський брак.	так
3.11. Природний знос зубів валу якоря і веденого зубчастого колеса (мастило не робоче або відсутнє, метал якоря з синявою).	Недостатня кількість мастила, недолік догляду за електроприладами.	ні
3.12. Пошкодження якоря, статора, корпусу електродвигуна, пов'язане з виходом з ладу підшипників якоря, внаслідок стирання з плином часу.	Недостатній догляд за інструментом.	ні
3.13. Пошкодження якоря, статора, корпусу електродвигуна, пов'язане з виходом з ладу підшипників якоря (редукторне мастило не робоче).	Недостатній догляд за інструментом.	ні
3.14. Механічне пошкодження вугільних щіток (може призвести до виходу з ладу якоря і статора), неправильний вибір щіток.	Падіння інструменту або удари. Небала експлуатація.	ні
3.15. Вугільні затискачі забруднені, щітку утримувач в порядку.	Недолік догляду.	ні
3.16. Стирання щіток з пливом часу.	Витратний матеріал (заміна щіток проводиться за рахунок покупця).	ні
3.17. Пошкодження колектора внаслідок використання неоригінальних щіток.	Порушення умов експлуатації. Призводить до виходу з ладу якоря.	ні
3.18. Інструмент використовувався професійно і в комерційних цілях.	Неможливо довести.	ні

4. Пошкодження перемикачів, регуляторів, електричних схем

Випадки виходу з ладу перемикачів, регуляторів, електричних схем відносяться до гарантійних випадків, за винятком випадків, наведених нижче:

Визначення (пошкодження, дефект)	Зауваження (можливі причини)	Гарантія так / ні
4.1. Вихід з ладу перемикача, регулятора, електричної схеми (спільно зі статором і якорем) з причини перевантаження.	Неправильна експлуатація.	ні
4.2. Вихід з ладу перемикача (відсутність можливості регулювання плавності) через засмічення коліщатка перемикача сторонніми речовинами.	Небала експлуатація і недостатній догляд за електроприладами.	ні
4.3. Відсутність функції утримання клавіші включення в положенні включено.	Механічний знос.	ні
4.3. Механічне пошкодження перемикача, регулятора електричної схеми.	Небала експлуатація електроінструменту.	ні

5. Пошкодження елементів редукторів, передавальних механізмів

Визначення (пошкодження, дефект)	Зауваження (можливі причини)	Гарантія так / ні
5.1. Обламаний (не більше одного) зуб шестерні (мастило робоче).	Неякісне виготовлення.	так
5.2. Природне стирання зубчастих коліс (мастило не робоче).	Недостатній догляд за електроприладами.	ні
5.3. Заклинювання поршня в циліндрі перфоратора (гумові деталі зношені, мастило не робоче).	Недостатній догляд за електроприладами.	ні
5.4. Вихід з ладу підшипників редуктора (мастило робоче).	Неякісне виготовлення.	так
5.5. Вихід з ладу підшипників редуктора (мастило не робоче, наявність сторонніх механічних домішок).	Недостатній догляд за електроприладами.	ні
5.6. Пошкодження, що виникли з причини відсутності або розриву захисного кожуха, що сприяло забрудненню механізму.	Недостатній догляд за електроприладами.	ні
5.7. Розрив або стирання зубчастого ременя.	Перевантаження Деталь, що псується з плином часу. Брак шківів.	ні ні так
5.8. Пошкодження редуктора через: <ul style="list-style-type: none"> • не герметичність; • недостатню кількість змащувача; • відсутність догляду. 	<ul style="list-style-type: none"> • З вини виробника. • З вини виробника. • Недостатня кількість мастила. 	так так ні
5.9. Продавлена кнопка фіксації диска (стопор шестерень).	Неправильна експлуатація. Надмірне зусилля при закручуванні гайок фіксуючих диск.	ні
5.10. Люфт шпинделя в шурупвертах і дрילהх.	Стирання посадочних місць, або удар по шпинделю (падіння інструменту).	ні
5.11. Природний знос посадочних місць кульок внутрішнього циліндра для хвостовиків оснащення типу SDS +, вигнутий внутрішній циліндр.	Неправильна експлуатація (не використання змащувача), перевантаження.	ні

6. Пошкодження додаткового оснащення, змінного інструменту

Визначення (пошкодження, дефект)	Зауваження (можливі причини)	Гарантія так / ні
6.1. Пошкодження липучих платформ шліфувальних машин (відсутність зчеплення).	Перевантаження. Деталь, що псується з плином часу.	ні
6.2. Псування гумових платформ шліфувальних машин.	Деталь, що псується з плином часу.	ні
6.3. Вихід з ладу платформи віброшліфувальної машини (підшипника в пластмасовому корпусі).	Перевантаження (пластмасовий корпус є захистом від перевантаження даної машини).	ні
6.4. Кулачок свердильного патрона обламаний (механічних пошкоджень немає).	Неякісний затискний патрон.	так
6.5. Пошкодження затискного патрона вгасли-док забруднення пилом.	Робота без пиловідсмоктування, зношений (порваний) пилозахисний ковпачок або його відсутність.	ні
6.6. Злам підстави полотна, пилко утримувача.	Неякісне виготовлення.	так
6.7. Механічне пошкодження ножів рубанка.	Неправильна експлуатація.	ні

6. Пошкодження додаткового оснащення, змінного інструменту

Визначення (пошкодження, дефект)	Зауваження (можливі причини)	Гарантія так / ні
6.8. Пошкодження бура, свердел, різців, пік і т.п. відсутні механічні пошкодження на поверхні металу.	На змінний інструмент гарантія не надається.	ні
6.9. Знос приводних зірочок ланцюгових передач.	Витратний матеріал.	ні
6.9. Пошкодження волосіні.	Сторонні предмети в траві. Неправильна експлуатація.	ні

7. Випадки гарантії акумуляторного електроінструменту

Визначення (пошкодження, дефект)	Зауваження (можливі причини)	Гарантія так / ні
7.1. Обламні або зношені зуби шестірні планетарного механізму.	Перевантаження в режимі свердління. Недбала експлуатація.	ні
7.2. Природний знос зубчастих коліс (мастило не робоче).	Недостатній догляд за електроприладами.	ні
7.3. Вихід з ладу підшипників редуктора (мастило робоче).	Неякісне виготовлення.	так
7.4. Вихід з ладу підшипників редуктора (мастило не робоче, наявність сторонніх механічних домішок).	Недостатній догляд за електроприладами.	ні
7.5. Вихід з ладу вимикача (відсутність можливості регулювання плавності) через засмічення сторонніми речовинами.	Недбала експлуатація і недостатній догляд за електроприладами.	ні
7.6. Вихід з ладу вимикача (відсутність можливості регулювання кількості обертів).	Перевантаження в режимі свердління, недбала експлуатація.	ні
7.7. Вихід з ладу акумулятора.	Витратний комплектуючий матеріал.	ні

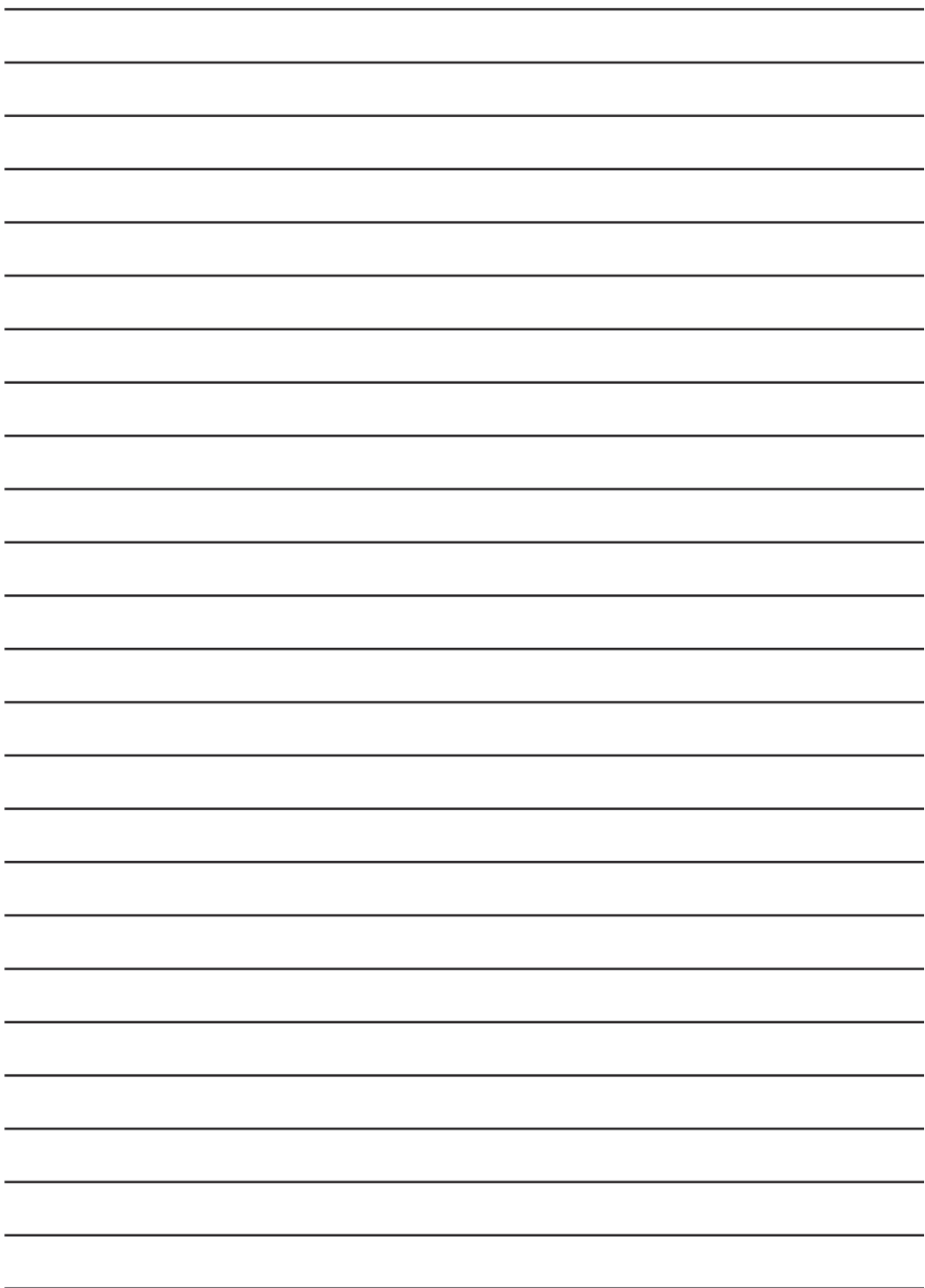

DWT[®]

www.dwt-pt.com



HKS12-54
HKS12-63
HKS15-65
HKS18-75
HKS18-85

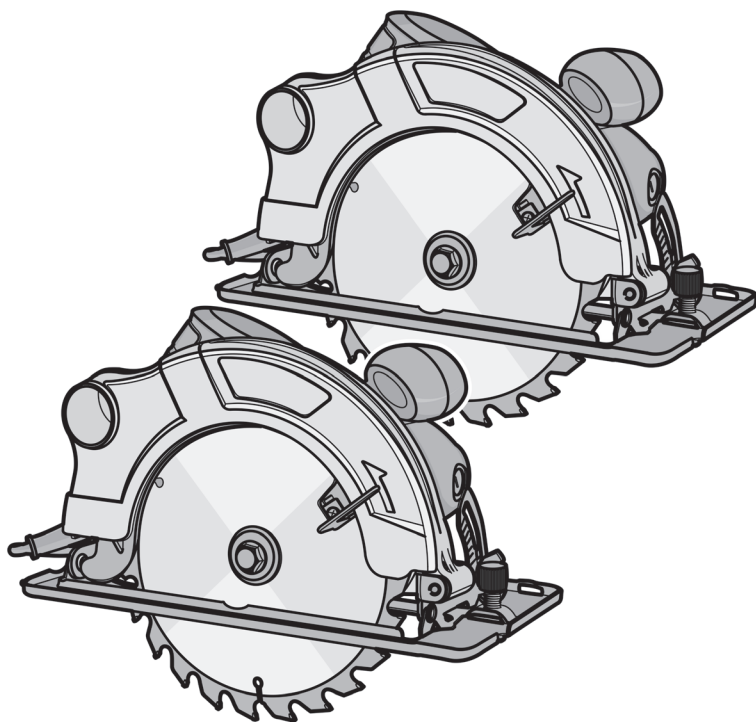

ru Гарантийный талон и
сервисные талоны

uk Гарантійний талон і
сервісні талони

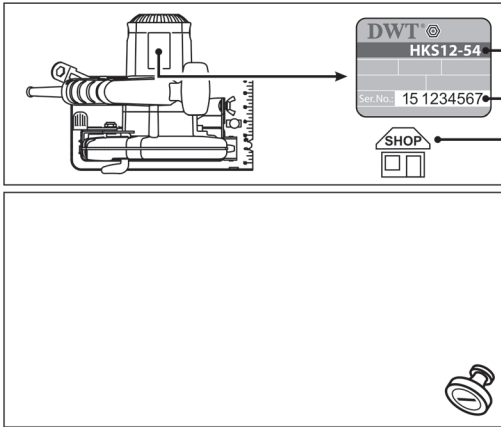



A	HKS	
	Ser. No.:	
B		
C		
	« ____ » _____ 20 _____	



i	A [HKS / Ser. No.:]	B	C	Service Card No.: I, II, III, IV
DE	Modell / Seriennummer	Verkaufsstelle	Garantiefrist (Monat) und Verkaufsdatum	Nur für Service Centres
GB	Model / Serial number	Trading company	Warranty period (month) and sale date	For service centres only
FR	Modèle / Numéro de série	Revendeur	Période de garantie (mois) et date de vente	Uniquement pour les centres assistance
IT	Modello / Numero di serie	Impresa commerciale	Periodo (mese) e data d'acquisto	Solo per centri assistenza
ES	Modelo / Numero de serie	Empresa comercial	Periodo de garantía (mes) y fecha de venta	Solo para centro de asistencia técnica
PT	Modelo / Número de série	Empresa de revenda	Período da garantia (mês) e data da venda	Apenas para centros de reparação
BR	Modelo / Número de série	Empresa de revenda	Período da garantia (mês) e data da venda	Apenas para centros de reparação
FI	Malli / Sarjanumero	Jälleenmyyjä	Takuuaika (kuukautta) ja ostopäivä	Vain huoltoliikelle
SE	Modell / Serienummer	Aterförsäljare	Garantiperiod (månader) och försäljningsdatum	Endast för servicecenter
DK	Model / Serienummer	Handelsfirma	Garantiperiode (måneder) og salgsdato	Kun for servicecentre
NL	Model / Serienummer	Handelsbedrijf	Garantieperiode (maanden) en verkoopdatum	Alleen voor servicecentra
TR	Model / Seri no	Ticaret şirketi	Garanti periyodu (ay) ve satış tarihi	Sadece servis merkezleri için
PL	Model / Numer seryjny	Firma handlowa	Termin gwarancji (miesiące) i data sprzedaży	Tylko dla centrów serwisowych
CZ	Typ / Výrobní číslo	Obchodní společnost	Záruční lhůta (měsíců) a datum prodeje	Pouze pro servisní střediska
SK	Typ / Výrobné číslo	Obchodná spoločnosť	Záručná lehota (mesiacov) a dátum predaja	Iba pre servisné strediská
HU	Modell / Szériaszám	Kereskedő cég	Garanciális időhossz (hónap) és a vásárlás dátuma	Csak a szervizeknek
RO	Model / Număr de înregistrare	Vanzator	Perioada de garanție (luna) și data vânzării	Numai pentru centrele service
RS	Model / Serijski broj	Trgovinska kompanija	Garantni period (mesece) i datum prodaje	Samo za servisne centre
HR	Model / Serijski broj	Trgovačka tvrtka	Jamstveno razdoblje (mjes.) i datum prodaje	Samo za servisne centre
BG	Модел / Сериен номер	Търговска компания	Гаранционен период (мес.) и дата на продажба	Само за сервисни центрове
GR	Μοντέλο / Αριθμός σειράς	Εμπορική εταιρεία	Περίοδος εγγύησης (μήνες) και ημερομηνία πώλησης	Μόνο για κέντρα σέρβις
RU	Модель / Сер. номер	Торговая организация	Срок гарантии (мес.) и дата продажи	Только для сервисных центров
UA	Модель / Сер. номер	Торгова організація	Термін гарантії (міс.) і дата продажу	Лише для сервісних центрів
LT	Modelis / Serijinis numeris	Prekybos kompanija	Garantinis laikotarpis (mėnesiai) ir pirkimo data	Tik aptarnavimo centrams
LV	Modelis / Sērijas numurs	Tirdzniecības uzņēmums	Garantijas periods (mēn.) un pārdošanas datums	Tikai servisa centriem
EE	Mudel / Seerianumber	Edasimüüja	Garantiiperiood (kuudes) ning ostukuupäev	Ainult remonditöökodadele
CN	型号/序列号	贸易公司	保修期(月)和销售日期	仅供服务中心
VN	Loại hình / số seri	Công ty thương mại	Thời hạn bảo hành (tháng) và ngày bán	Mục dành riêng cho trung tâm phục vụ
KZ	Модели / Сериялық нөмірі	Сауда компаниясы	Кепілдік мерзімі (ау) және сатылған күні	Тек қызмет орталықтарына
AE	الطراز / الرقم المتسلسل	الشركة التجارية	فترة الضمان (الشهر) وتاريخ المبيع	لمراكز الصيانة فقط
FA	مدل / شماره سریال	شرکت داد و ستد	دوره ضمانت (بر حسب ماه) و دادهای فروش	فقط برای مراکز فروش

Service Card No.: I



No.: _____

 No.: II 





 _____ 



« _____ » _____ 20 

 No.: III 





 _____ 

« _____ » _____ 20 

 No.: IV 





 _____ 



« _____ » _____ 20 

Service Card No.: II

No.: _____

A HKS 



Ser. No.: 



 



C 

« _____ » _____ 20 

  « _____ » _____ 20 

  « _____ » _____ 20 



« _____ » « _____ » 

Service Card No.: IV

No.: _____

A HKS 



Ser. No.: 



 



C 

« _____ » _____ 20 

  « _____ » _____ 20 

  « _____ » _____ 20 



« _____ » « _____ » 

Service Card No.: III

No.: _____

A HKS 



Ser. No.: 



 





C 

« _____ » _____ 20 

  « _____ » _____ 20 

  « _____ » _____ 20 

« _____ » « _____ » 



No.: II	No.: 	i
1		
2		
3		
4		
5		
6		

No.: III	No.: 	i
1		
2		
3		
4		
5		
6		

No.: IV	No.: 	i
1		
2		
3		
4		
5		
6		

No.: II





No.:	a [No.:] 	b [min] 	c [kg] 	i
1				
2				
3				
4				
5				
6				



No.: IV





No.:	a [No.:] 	b [min] 	c [kg] 	i
1				
2				
3				
4				
5				
6				



No.: III



No.:	a [No.:] 	b [min] 	c [kg] 	i
1				
2				
3				
4				
5				
6				





MERITLINK INTERNATIONAL AG
P.O. Box 641, CH-6855 Stabio
Switzerland
www.meritlink.com



7 640159 744023 1

